

건강한 인재를 양성하는 대학

# 2019학년도 수시 신입생 모집요강



## 대구한의대학교

※이 모집요강은 한국대학교육협의회에 제출 승인받은 2019학년도 대학입학전형 시행계획을 기준으로 작성되었으며, 추후 학사제도 등의 내용 확정으로 일부 사항이 추가 및 변경될 수 있으니 원서접수 전 최종 모집요강을 확인바랍니다.



## 목 차

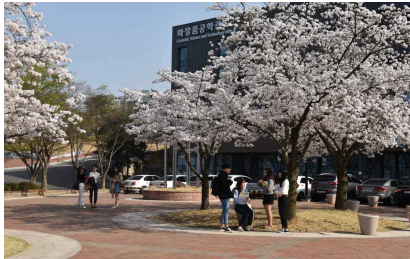

I. 전형 요약 및 주요 사항	3
II. 모집 단위별 입학 정원	5
III. 전형별 모집 인원	6
IV. 원서 접수 및 전형 일정	7
V. 세부 전형별 안내	
■ 교과일반전형	8
■ 교과면접전형	10
■ 고른기회전형	12
■ 지역인재전형	14
■ 기린인재전형	16
■ 실기전형	18
■ 골프특기전형	20
■ 특성화고졸업자전형	22
■ 특성화고졸재직자전형	24
■ 농어촌학생전형	25
■ 기초수급 및 차상위계층전형	27
VI. 학생부 반영 방법	29
VII. 지원자 유의 사항	31
VIII. 등록 포기 및 환불 안내	32
IX. 전형료	33
■ 인터넷 원서 접수 안내	34
■ <별지 제1호> 입학원서	35
■ <별지 제2호> 농어촌 학교장 추천서	36
■ <별지 제3호> 등록포기각서	37
X. 학사 안내	
■ 장학제도 안내	38
■ 교직과정 개설 안내	39
■ 기숙사(생활관) 안내	40
■ ROTC 안내	40
■ 통학버스 안내	41
■ 국제 교류 프로그램 안내	42

# I . 전형 요약 및 주요 사항

## ■ 주요 일정

구분	입학전형 일정	비고
원서접수	2018. 9.10(월) 09:00 ~ 9.14(금) 18:00	
전형기간	실기전형 실기고사 10. 6(토) 교과면접전형 면접고사 10. 9(화) [한의예과·간호학과 면접 11.24(토)] 기린인재전형 2단계 면접고사 12. 1(토)	면접·실기고사는 해당 전형만 실시함
합격자 발표	2018.11. 1(목) [한의예과·간호학과 및 기린인재전형 12.10(월)]	대학 홈페이지 합격자 조회
등록기간	2018.12.17(월) ~ 12.19(수)	
추가합격자 발표	2018.12.26(수) 21:00 이전	개별 통보

## ■ 전형별 전형방법

전형유형	전형구분	모집단위	학생부 교과	면접	실기	서류 기타
학생부교과	교과일반전형	해당 모집단위	100%			
	교과면접전형	전 모집단위	1단계(10배수)	80%		출결 20%
			2단계		40%	1단계 성적 60%
고른기회전형	해당 모집단위	100%				
학생부종합	지역인재전형	해당 모집단위				학생부종합평가100%
	기린인재전형	해당 모집단위	1단계(5배수)			학생부·자기소개서 종합평가100%
			2단계		20%	1단계 성적 80%
실기위주	실기전형	실버스스포츠학전공	30%		70%	
	골프특기전형	한방스포츠의학과	20%	20%		골프수상실적60%
정원 외	학생부 교과	특성화고졸업자전형	해당 모집단위	100%		
		특성화고졸재직자전형	평생교육융합학과	100%		
		농어촌학생전형	전 모집단위	100%		
		기초수급 및 차상위계층전형	전 모집단위	100%		

## ■ 정원내 전형별 지원자격

\* 자세한 지원자격은 세부 전형별 안내 참조

전형구분		지원 자격
학생부 교과	교과일반전형	2019년 2월 이전 고등학교 졸업(예정)자 또는 법령에 의해 동등 이상의 자격이 있다고 인정된 자
	교과면접전형	고등학교 2017년 이후 졸업자 또는 2019년 2월 졸업예정자
	고른기회전형	2019년 2월 이전 고등학교 졸업(예정)자 또는 법령에 의해 동등 이상의 자격이 있다고 인정된 자 중 <b>보훈대상자, 만학자(만30세이상), 기초생활수급자 및 차상위계층에 해당하는 자</b>
학생부 종합	지역인재전형	대구·경북지역 고등학교 2017년 이후 졸업(예정)자 *입학부터 졸업까지 해당지역에서 전 과정 이수
	기린인재전형	고등학교 2017년 이후 졸업자 또는 2019년 2월 졸업예정자
실기 위주	실기전형	2019년 2월이전 고등학교 졸업(예정)자 또는 법령에 의해 동등 이상의 자격이 있다고 인정된 자.
	골프특기전형	국제 또는 전국규모대회 25위 이내, 시·도규모 골프대회 수상실적 또는 프로 자격을 소지한 자

■ 학생부 교과 반영방법

구분	반영 교과	반영과목 수	활용지표	비고
한의예과	국어, 수학, 영어, 과학, 도덕, 국사	전 과목	석차등급	학년 구분 없음
인문계열	국어, 영어, 사회, 도덕, 국사	상위 9과목		
자연계열	수학, 영어, 과학, 도덕, 국사	상위 9과목		
예체능계열	전 교과	상위 9과목		
정원외 전형 (한의예과 제외)	국어, 수학, 영어, 사회, 과학, 도덕, 국사	상위 9과목		

- \* 도덕(윤리와 사상, 생활과 윤리 등), 국사(한국사, 한국근·현대사 등), 국어교과에 한문 포함
- \* 지원자의 고교계열과 상관없이 지원할 수 있으며, 반영과목은 지원 모집단위에 따라 정해짐
- \* 석차등급별 반영점수

석차등급	1등급	2등급	3등급	4등급	5등급	6등급	7등급	8등급	9등급
환산점수	100점	99점	95점	90점	85점	80점	70점	50점	10점

■ 수능 최저학력기준

모집단위	수능 최저학력기준
한의예과(자연)	정원내 전형 : 4개영역[국어/수학②/영어/과탐] 등급합 70이하 (단, 교과일반전형은 등급합 60이하) 정원외 전형 : 4개영역[국어/수학②/영어/과탐] 등급합 80이하
한의예과(인문)	4개영역[국어/수학②/영어/사탐] 등급합 60이하
간호학과	4개영역 중 상위 3개영역 등급합 100이하 *수학② 1등급 상향 반영 (단, 교과일반전형은 등급합 90이하)

- \* 탐구영역은 상위 1과목만 반영, 제2외국어/한문은 반영 안함 (한국사는 응시만 하면 되며 등급은 반영 안함)

■ 면접고사

- ▶ 평가방법 : 인·적성 면접으로 개별면접을 원칙으로 함(필요시 다대다 면접)
- ▶ 평가요소 : 전공적성, 인성 및 가치관, 사고력 및 표현력, 면접태도

■ 학생부종합전형 서류평가

- ▶ 평가방법 : 복수의 입학사정관에 의해 독립평가
- ▶ 평가서류 : 학교생활기록부(기린인재전형은 자기소개서 포함)
- ▶ 평가요소 : 학업능력, 인성, 전공적합성, 발전가능성

■ 전년도 대비 주요 변경사항

- ▶ 전형 간소화에 따른 전형별 전형방법 통일 및 전형명칭 변경
  - 일반전형에서 면접을 실시하던 중등특수교육과·뷰티케어산업학과를 교과면접전형 모집으로 변경
  - 일반전형에서 실기고사를 실시하던 실버스포트초학전공을 실기전형 모집으로 변경
- ▶ 학생부종합전형 지원자격 졸업년도 제한(졸업후 2년 이내)
- ▶ 정원내 고른기회전형 모집(사회적배려대상자전형 폐지)
- ▶ 예체능계열 학생부 반영과목 수 9과목으로 변경
- ▶ 물리치료학과 수능최저학력기준 폐지

※ 고교계열과 상관없이 전 모집단위 교차 지원 가능

※ 대학내 전형간 복수지원 가능(단, 수시 지원횟수 6회이내, 동일 전형구분에는 1개 모집단위만 지원 가능)

## II. 모집단위별 입학정원

단과 대학	계열 구분	모집단위		입학정원	비고
한의과 대학	자연	한의예과(자연)		108	계열별 선발
		한의예과(인문)			
		간호학과		85	학과 선발
바이오산업 대학	자연	바이오산업융합학부	화장품약리학전공	110	학부 선발
			식품생명공학전공		
		화장품공학부	화장품공학전공	120	"
			산업품질공학전공		
제약공학과		50	학과 선발		
		화장품·제약 자율전공	30	자율전공	
의과학 대학	자연	보건학부		70	학부 선발
		물리치료학과		40	학과 선발
		임상병리학과		60	"
		의료산업융합학부	의료공학전공	30	전공 선발
			IT의료데이터과학전공	30	"
			스마트IT전공	30	"
		미술치료학과		40	학과 선발
		한방식품조리영양학부	식품조리학전공	30	전공 선발
	식품영양학전공		30	"	
	인문	의료경영학과		40	학과 선발
	인문(사범)	중등특수교육과		20	"
	체능	한방스포츠의학과		35	"
예능	뷰티케어산업학과		40	"	
웰니스 융합 대학	인문	청소년교육상담학과		40	학과 선발
		아동복지학과		40	"
		상담심리학과		40	"
		통상경제학부	세무금융전공	55	학부 선발
			글로벌비즈니스전공		
		글로벌관광학부	항공서비스학전공	30	전공 선발
			호텔관광학전공	30	"
	경찰행정학과		40	학과 선발	
	자연	소방방재안전학부	소방방재환경전공	30	전공 선발
			방재안전관리전공	30	"
		힐링산업학부	한약개발학전공	30	"
			향산업전공	29	"
		건축디자인학부	실내디자인전공	30	"
	건축학전공		30	"	
	체능	실버복지스포츠학부	실버스포츠학전공	35	"
	인문		노인복지학전공	30	"
		평생교육융합학과	1	학과 선발	

- \* 바이오산업융합학부/식품조리학전공/식품영양학전공/한약개발학전공은 오성캠퍼스에서 수업함(그 외는 삼성캠퍼스)
- \* 화장품·제약자율전공 입학생은 졸업 전 마지막 학기에 화장품공학부(화장품공학전공, 산업품질공학전공, 산업디자인공학전공) 또는 제약공학과 중 주전공을 선택함
- \* 평생교육융합학과는 특성화고졸업 재직자특별전형으로 정원외 24명을 선발함

※ 한의학과 : 한국한의학교육평가원에서 시행한 2014년도 한의학교육 평가인증에서 '인증'을 획득하였음(2015년 ~ 2020년)

※ 간호학과 : 한국간호교육평가원에서 시행한 2014년도 간호교육 평가인증에서 '인증'을 획득하였음(2015년 ~ 2020년)

### III. 전형별 모집인원

단과대학	계열구분	모집단위	정원내 전형						정원외 전형					
			학생부 교과			학생부 종합		실기위주		학생부 교과				
			교과일반	교과면접	고른기회	지역인재	기린인재	실기	골프특기	특성화고졸업자	특성화고졸재직자	농어촌학생	기초및차상위	
한의학대	자연	한의예과(자연)	12	12	5	10	10					5	3	
		한의예과(인문)		10	2	5	10							
		간호학과 <b>교직</b>	35	10	3	7	8					5	4	
바이오산업대학	자연	바이오산업융합학부 화장품약리학전공 식품생명공학전공 화장품소재공학전공	50	28	3	10	3							
		화장품공학부 화장품공학전공 산업품질공학전공 산업디자인공학전공	51	30	3	12	3							
		제약공학과	22	12	3	5								
		화장품-제약자율전공	14	8		3								
의과학대학	자연	보건학부 보건관리전공 산업안전보건전공	23	20	3	12								
		물리치료학과	12	10	3	5								
		임상병리학과	31	12	2	5								
		의료산업융합학부	의료공학전공	16	9									
			IT의료데이터과학전공	16	9									
			스마트IT전공 <b>교직</b>	16	7		2							
		미술치료학과	16	14		5								
	한방식품조리영양학부	식품조리학전공 <b>교직</b>	14	8		3								
		식품영양학전공 <b>교직</b>	14	8		3								
	인문	의료경영학과	16	14		5								
		중등특수교육과 <b>사범</b>		15	1	2								
체능	한방스포츠의학과	15	12					3			20	23		
예능	뷰티케어산업학과 <b>교직</b>		37		2									
웰니스융합대학	인문	청소년교육상담학과 <b>교직</b>	18	12		5								
		아동복지학과 <b>교직</b>	15	15		5								
		상담심리학과	18	12		5								
		통상경제학부	세무금융전공	21	18	3	3							
			글로벌비즈니스전공											
		글로벌관광학부	항공서비스학전공	10	16		2							
			호텔관광학전공 <b>교직</b>	10	15									
	경찰행정학과	15	12	3	5									
	자연	소방방재안전학부	소방방재환경전공	12	8	2	3							
			방재안전관리전공	14	8		3							
		힐링산업학부	한약개발학전공	17	8									
			향산업전공	15	9									
	건축디자인학부	실내디자인전공 <b>교직</b>	15	8		2								
		건축학전공	15	8		2								
	체능	실버복지스포츠학부		5				20						
인문	실버복지스포츠학부	노인복지학전공	15	10										
		평생교육융합학과			1						24			
합 계			583	449	37	131	34	20	3	20	24	33	30	

- \* 계열구분은 학생부 반영 교과목 안내를 위한 구분임(한의예과는 별도 반영)
- \* **교직**표시는 교직과정(교사자격취득과정) 개설 모집단위이며 교육부 승인여부에 따라 달라질 수 있음
- \* **사범**표시한 중등특수교육과는 소정의 학점 취득 후 졸업시 특수학교 정교사 자격증 취득할 수 있음
- \* 특성화고졸업자, 농어촌학생, 기초수급 및 차상위계층전형은 모집단위별 입학정원의 10% 이내에서 선발함  
(단, 한의예과/간호학과/물리치료학과/임상병리학과/중등특수교육과는 특성화고졸업자전형으로 모집하지 않음)

## IV. 원서접수 및 전형일정

구분	일정	장소	비고
원서접수	2018. 9.10(월) 09:00 ~ 9.14(금) 18:00	본 대학 홈페이지 (www.dhu.ac.kr)	진학어플라이 유웨이어플라이
서류제출	2018. 9.21(금) 17:00까지	삼성캠퍼스 대학본부 입학팀	해당자만 제출
면접고사 (해당 전형만 실시)	교과면접전형 : 2018.10. 9.(화) * 한의예과, 간호학과는 11. 24(토)	본 대학 지정 고사장 (홈페이지에 별도 공지)	고사시간 30분전까지 고사장 입실 완료 (고사시간 별도 공지)
	골프특기전형 : 2018.10. 6(토)		
	기린인재전형 2단계 면접 : 2018.12. 1(토)		
실기고사 (실버스스포츠학전공 실기전형)	실기전형 : 2018.10. 6(토)	삼성캠퍼스 기린체육관, 대운동장	
합격자 발표	2018.11. 1(목) * 한의예과, 간호학과 및 기린인재전형은 12.10(월)	본 대학 입학홈페이지 (ipsi.dhu.ac.kr)	홈페이지 합격자조회에서 합격여부 반드시 직접 확인
예치금 등록	2018.12.17(월) - 12.19(수)	지정은행 및 본 대학 경리팀	등록 예치금 납부
추가합격자 발표	2018.12.26(수) 21:00까지		개별 통보
총원등록	2018.12.27(목) 16:00까지 ※ 추가합격일자에 따라 마감일자가 다름	지정은행 및 본 대학 경리팀	별도 공지 등록 예치금 납부
최종등록	2019. 1.30(수) ~ 2. 1(금)	지정은행 및 본 대학 경리팀	예치금 납부자 등록금 잔액 납부

\* 입학 문의처: ☎ 053) 819-1702 ~ 1706 FAX 053) 819-1254 주소: 38610 경북 경산시 한의대로 1 (유곡동)

### ■ 전형별 면접 및 실기고사 일정

전형구분	면접고사 모집단위	실기고사 모집단위	고사일
교과면접전형	해당 모집단위(1단계 통과자)	-	10. 9(화)
	한의예과, 간호학과(1단계 통과자)	-	11.24(토)
기린인재전형	해당 모집단위(1단계 통과자)	-	12. 1(토)
실기전형	-	실버스스포츠학전공	10. 6(토)
골프특기전형	한방스포츠의학과	-	10. 6(토)

## V. 세부 전형별 안내

### 교과일반전형

#### ■ 모집단위 및 모집인원

모집단위		모집인원	모집단위		모집인원	
한의예과(자연)		12	한방식품조리영양학부	식품조리학전공	14	
간호학과		35		식품영양학전공	14	
바이오산업융합학부	화장품약리학전공	50	의료경영학과		16	
	식품생명공학전공		한방스포츠의학과		15	
화장품공학부	화장품소재공학전공	51	청소년교육상담학과		18	
	화장품공학전공		아동복지학과		15	
	산업품질공학전공		상담심리학과		18	
제약공학과		22	통상경제학부	세무금융전공	21	
				글로벌비즈니스전공		
		14	글로벌관광학부	항공서비스학전공	10	
보건학부	보건관리전공	23	경찰행정학과		15	
	산업안전보건관리전공					
물리치료학과		12	소방방재안전학부	소방방재환경전공	12	
임상병리학과		31			방재안전관리공	14
의료산업융합학부	의료공학전공	16	힐링산업학부	한약개발학전공	17	
	IT의료데이터과학전공	16		향산업전공	15	
	스마트IT전공	16	건축디자인학부	실내디자인전공	15	
미술치료학과		16	실버복지스포츠학부	건축학전공	15	
				노인복지학전공	15	

■ 지원자격 : 2019년 2월 이전 고등학교 졸업(예정)자 또는 법령에 의하여 이와 동등 이상의 자격이 있다고 인정된 자

#### ※ 수능 최저학력기준

모집단위	수능 최저학력기준
한의예과(자연)	4개영역[국어/수학②/영어/과학탐구] 등급합 60이내
간호학과	4개영역 중 상위 3개영역 등급합 90이내(수학② 1등급 상향 반영)

\* 탐구영역은 상위 1과목만 반영, 제2외국어/한문은 반영 안함(한국사는 응시 필수, 등급은 반영 안함)

\* 위 모집단위 이외는 수능 최저학력기준 없음

#### ■ 전형방법

##### ▶ 전형요소별 반영비율

전형유형	모집단위	모집인원	학생부 교과성적	총점
학생부 교과	해당 모집단위	583	100%	1,000점

▶ 학교생활기록부 반영방법 : 29쪽 참조



■ **선발원칙**

- ▶ 지원자격에 미달되는 자는 불합격 처리함
- ▶ 모집단위별로 고득점자 순으로 선발함
- ▶ 본 요강에 명시되지 않은 사항은 대학입학전형관리위원회에서 심의하여 결정함
- ※ **동점자 처리기준** : 1순위 영어, 2순위 수학, 3순위 국어교과 등급평균 우수자 순으로 선발함

1순위	2순위	3순위
영어교과 등급평균 우수자	수학교과 등급평균 우수자	국어교과 등급평균 우수자

■ **제출서류**

구분	제출서류	비고
고등학교 졸업(예정)자	<ul style="list-style-type: none"> <li>• 학교생활기록부 1부</li> </ul>	<ul style="list-style-type: none"> <li>• 학생부 온라인 비동의자는 반드시 제출</li> </ul>
검정고시 출신자	<ul style="list-style-type: none"> <li>• 검정고시 합격증명서 1부</li> <li>• 성적증명서 1부</li> </ul>	<ul style="list-style-type: none"> <li>• 온라인 제공 비동의자는 반드시 제출</li> <li>• 인터넷 발급 가능(만원 24)</li> <li>• 인근 시·도교육청(민원실) /초·중·고등학교 행정실에서 발급가능</li> </ul>
외국고등학교 졸업(예정)자	<ul style="list-style-type: none"> <li>• 졸업(예정) 증명서 1부</li> <li>• 성적증명서 1부</li> <li>• 출입국 관련 증명서 1부</li> <li>• 아포스티유 확인서 또는 영사 확인서 1부</li> </ul>	<ul style="list-style-type: none"> <li>• 외국어(영어 제외)로 된 서류는 한국어로 번역 공증 후 제출</li> </ul>

- ※ 제출서류(해당자)는 2018. 9.21(금) 17:00까지 본 대학에 도착해야 함(등기우편/방문)
- ※ 제출서류 도착 확인은 발송 후 약 3~4일부터 입학홈페이지에서 가능함

■ **전형료** : 28,000원(인터넷접수 수수료 포함 금액)



# 교과면접전형

## ■ 모집단위 및 모집인원

모집단위		모집인원	모집단위		모집인원	
한의예과(자연)		12	의료경영학과		14	
한의예과(인문)		10	중등특수교육과		15	
간호학과		10	한방스포츠의학과		12	
바이오산업융합학부	화장품약리학전공	28	뷰티케어산업학과		37	
	식품생명공학전공		청소년교육상담학과		12	
화장품소재공학전공						
화장품공학부	화장품공학전공	30	아동복지학과		15	
	산업품질공학전공		상담심리학과		12	
제약공학과		12	통상경제학부	세무금융전공	18	
				글로벌비즈니스전공		
	화장품-제약자율전공	8	글로벌관광학부	항공서비스학전공	16	
보건학부	보건관리전공	20			호텔관광학전공	15
	산업안전보건관리전공					
물리치료학과		10	경찰행정학과		12	
임상병리학과		12	소방방재안전학부	소방방재환경전공	8	
					방재안전관리전공	8
의료산업융합학부	의료공학전공	9	힐링산업학부	한약개발학전공	8	
	IT의료데이터과학전공	9		향산업전공		9
	스마트IT전공	7				
미술치료학과		14	건축디자인학부	실내디자인전공	8	
					건축학전공	8
한방식품조리영양학부	식품조리학전공	8	실버복지스포츠학부	실버스포츠학전공	5	
	식품영양학전공	8			노인복지학전공	10

■ 지원자격 : 고등학교 2017년 이후 졸업자 또는 2019년 2월 졸업예정자

### ※ 수능 최저학력기준

모집단위	수능 최저학력기준
한의예과(자연)	4개영역[국어/수학②/영어/과학탐구] 등급합 70이내
한의예과(인문)	4개영역[국어/수학②/영어/사회탐구] 등급합 60이내
간호학과	4개영역 중 상위 3개영역 등급합 100이내(수학② 1등급 상향 반영)

\* 탐구영역은 상위 1과목만 반영, 제2외국어/한문은 반영 안함(한국사는 응시 필수, 등급은 반영 안함)

\* 위 모집단위 이외는 수능 최저학력기준 없음

## ■ 전형방법

### ▶ 전형요소별 반영비율

전형 유형	모집 단위	모집 인원	구분	학생부		면접	총점
				교과성적	출결성적		
학생부 교과	전 모집단위	449	1단계 (10배수 선발)	80%	20%	-	600점
			2단계	60% (1단계 성적)		40%	1,000점

### ▶ 학교생활기록부

- 교과성적 반영방법 : 29쪽 참조

- 출결성적 : 학교생활기록부 출결상황의 1,2학년 결석일수를 합산하여 산출함

등급	결석일수	반영점수	등급	결석일수	반영점수
1	0 ~ 1	120	6	10 ~ 11	114
2	2 ~ 3	119	7	12 ~ 13	112
3	4 ~ 5	118	8	14 ~ 15	110
4	6 ~ 7	117	9	16일 이상	108
5	8 ~ 9	116	* 질병으로 인한 결석일수는 제외		

▶ 면접고사

- 평가방법 : 인·적성 면접으로 개별면접을 원칙으로 함(필요시 다대다 면접)
- 평가요소 : 인성 및 가치관, 전공적성, 면접태도, 사고력, 표현력 등을 평가함
- 성적 반영방법 : 기본점수는 배점의 90%, 면접위원의 평가점수를 평균하여 반영함

<블라인드 면접 안내>

- 면접평가의 공정성 확보를 위해 지원자의 개인정보(성명, 수험번호, 출신고교명 등)를 삭제 또는 음영 처리하여 면접 평가를 진행함
- 학생의 학교를 알 수 있는 교복 및 액세서리 등의 착용을 금지하며, 단정한 복장으로 면접에 참여하여 주시기 바람
- 면접장에서 학생의 개인정보(성명, 수험번호, 출신고교명, 가족관계, 출신지역, 사교육요소 등)를 일체 언급하지 않으며, 언급 시 불이익이 있을 수 있음(면접 시 면접위원은 학생의 개인정보를 일체 질문하지 않음)

■ 선발원칙

- ▶ 모집단위별로 각 전형요소의 득점을 합산하여 고득점자 순으로 선발함
- ▶ 1단계 선발에서 통과하지 못한 자는 불합격 처리함
- ▶ 지원자격에 미달되는 자 및 면접고사에 불참한 자는 불합격 처리함
- ▶ 본 요강에 명시되지 않은 사항은 대학입학전형관리위원회에서 심의하여 결정함
- ※ 동점자 처리기준 : 1순위 영어, 2순위 수학, 3순위 국어교과 등급평균 우수자 순으로 선발함  
(단, 1단계 합격선에서 동점자가 발생한 경우에는 모두 1단계 합격으로 처리)

■ 전형일정

전형구분	면접고사 대상	1단계 합격자 발표	고사일	비고
교과면접 전형	수능 최저학력기준이 없는 모집단위의 1단계 통과자	10. 4(목)	10. 9(화)	※ 면접장소 및 시간은 별도 공지
	수능 최저학력기준이 있는 모집단위의 1단계 통과자 (한의예과, 간호학과)	10. 4(목)	11.24(토)	

■ 제출서류

구분	제출서류	비고
고등학교 졸업(예정)자	• 학교생활기록부 1부	• 학생부 온라인 비동의자는 반드시 제출
외국고등학교 졸업(예정)자	• 졸업(예정) 증명서 1부 • 성적증명서 1부 • 출입국 관련 증명서 1부 • 아포스티유 확인서 또는 영사 확인서 1부	• 외국어(영어 제외)로 된 서류는 한국어로 번역 공증 후 제출

※ 제출서류(해당자)는 2018. 9.21(금) 17:00까지 본 대학에 도착해야 함(등기우편/방문)

※ 제출서류 도착 확인은 발송 후 약 3~4일부터 입학홈페이지에서 가능함

■ 전형료 : 37,000원(인터넷접수 수수료 포함 금액, 1단계 불합격자는 면접고사로 9,000원 환불)

# 고른기회전형

## ■ 모집단위 및 모집인원

모집단위		모집인원	비고
한의예과(자연)		5	
한의예과(인문)		2	
간호학과		3	
바이오산업융합학부	화장품약리학전공 식품생명공학전공 화장품소재공학전공	3	학부 모집
화장품공학부	화장품공학전공 산업품질공학전공 산업디자인공학전공	3	학부 모집
제약공학과		3	
보건학부	보건관리전공 산업안전보건전공	3	학부 모집
물리치료학과		3	
임상병리학과		2	
중등특수교육과		1	
통상경제학부	세무금융전공 글로벌비즈니스전공	3	학부 모집
경찰행정학과		3	
소방방재안전학부	소방방재환경전공	2	
평생교육융합학과		1	

■ **지원자격** : 2019년 2월 이전 고등학교 졸업(예정)자 또는 법령에 의하여 이와 동등 이상의 자격이 있다고 인정된 자로서 아래 지원자격 중 1개 이상에 해당되는 자

▶ **보훈대상자**

- '독립유공자 예우에 관한 법률' 에 따라 교육지원을 받는 독립유공자의 자녀 및 손자녀(외손자녀 포함)
- '국가유공자 등 예우 및 지원에 관한 법률' 에 따라 교육지원을 받는 국가유공자 및 그의 자녀  
[6.18자유상이자 및 지원공상(순직)군경, 지원공상(순직)공무원 대상자 포함, 6.25참전유공자 제외]
- '고엽제후유의증 환자 지원 등에 관한 법률'에 따라 교육지원을 받는 고엽제후유의증 환자 및 그의 자녀(수당을 지급받는 대상만 포함)
- '5.18민주유공자예우에 관한 법률'에 따라 교육지원을 받는 5.18민주유공자 및 그의 자녀
- '특수임무유공자 예우 및 단체설립에 관한 법률'에 따라 교육지원을 받는 특수임무유공자 및 그의 자녀

▶ **만학자** : 1989년 2월 28일 이전 출생자(만30세 이상)

▶ **기초생활수급자 및 차상위계층**

- 기초생활수급자 : 「국민기초생활보장법」 제2조 제1호에 따른 수급권자, 제2호에 의한 수급자
- 차상위계층 : 「국민기초생활보장법」 제2조 제10호에 따른 차상위계층, 「한부모가족지원법」 제5조 및 제5조의2에 따른 지원대상자 (차상위 건강보험본인부담금 경감, 차상위 장애수당, 차상위 장애인연금부가급여, 차상위 자활근로자, 한부모가족지원 중 하나 이상의 차상위 복지급여를 받고 있는 가구의 학생 또는 우선돌봄 차상위 가구의 학생 )

※ **수능 최저학력기준**

모집단위	수능 최저학력기준
한의예과(자연)	4개영역[국어/수학②/영어/과학탐구] 등급합 70이내
한의예과(인문)	4개영역[국어/수학②/영어/사회탐구] 등급합 60이내
간호학과	4개영역 중 상위 3개영역 등급합 100이내(수학② 1등급 상향 반영)

\* 탐구영역은 상위 1과목만 반영, 제2외국어/한문은 반영 안함(한국사는 응시 필수, 등급은 반영 안함)

## ■ 전형방법

### ▶ 전형요소별 반영비율

전형유형	모집단위	모집인원	학생부 교과성적	총점
학생부 교과	해당 모집단위	37	100%	1,000점

### ▶ 학교생활기록부 반영방법 : 29쪽 참조

## ■ 선발원칙

- ▶ 모집단위별로 각 전형요소의 득점을 합산하여 고득점자 순으로 선발함
- ▶ 지원자격에 미달되는 자는 불합격 처리함
- ▶ 본 요강에 명시되지 않은 사항은 대학입학전형관리위원회에서 심의하여 결정함
- ※ 동점자 처리기준 : 1순위 영어, 2순위 수학, 3순위 국어교과 등급평균 우수자 순으로 선발함

## ■ 제출서류

구분	제출서류	비고	
기본 제출 서류	고등학교 졸업(예정)자	<ul style="list-style-type: none"> <li>• 학교생활기록부 1부</li> </ul>	<ul style="list-style-type: none"> <li>• 학생부 온라인 비동의자는 반드시 제출</li> </ul>
	검정고시출신자	<ul style="list-style-type: none"> <li>• 검정고시 합격증명서 1부</li> <li>• 성적증명서 1부</li> </ul>	<ul style="list-style-type: none"> <li>• 온라인 제공 비동의자는 반드시 제출</li> <li>• 인터넷 발급 가능(민원 24)</li> <li>• 인근 시·도교육청(민원실) /초·중·고등학교 행정실에서 발급가능</li> </ul>
	외국고등학교 졸업(예정)자	<ul style="list-style-type: none"> <li>• 졸업(예정) 증명서 1부</li> <li>• 성적증명서 1부</li> <li>• 출입국 관련 증명서 1부</li> <li>• 아포스티유 확인서 또는 영사 확인서 1부</li> </ul>	<ul style="list-style-type: none"> <li>• 외국어(영어 제외)로 된 서류는 한국어로 번역 공증 후 제출</li> </ul>
추가 제출 서류	보훈대상자	대학입학 특별전형대상자 증명서 1부	<ul style="list-style-type: none"> <li>• 국가보훈(지)청 발급</li> <li>• 인터넷 발급 가능(민원 24)</li> </ul>
	만학자	주민등록 초본(만 30세 이상) 1부	<ul style="list-style-type: none"> <li>• 읍·면·동 주민센터 발급</li> <li>• 인터넷 발급 가능(민원 24)</li> </ul>
	기초생활수급자	수급자증명서 1부(본인 기준)	<ul style="list-style-type: none"> <li>• 읍·면·동 주민센터 발급</li> <li>※ 2018년 9월 1일 이후 발급된 증빙서류만 인정</li> </ul>
	차상위계층	<ul style="list-style-type: none"> <li>• 차상위 복지급여 수급 확인서 1부 (장애수당/자활급여/장애인연금/차상위부가급여 /한부모가정지원사업대상자/우선돌봄차상위가구)</li> <li>• 가족관계증명서 1부(본인기준)</li> </ul>	<ul style="list-style-type: none"> <li>• 시·군·구청 발급</li> <li>• 읍·면·동 주민센터 발급</li> <li>※ 2018년 9월 1일 이후 발급된 증빙서류만 인정</li> </ul>
<ul style="list-style-type: none"> <li>• 차상위 본인부담경감 대상자 확인서 1부</li> <li>• 가족관계증명서 1부(본인기준)</li> </ul>		<ul style="list-style-type: none"> <li>• 국민건강보험공단 발급</li> <li>• 읍·면·동 주민센터 발급</li> <li>※ 2018년 9월 1일 이후 발급된 증빙서류만 인정</li> </ul>	

※ 제출서류(해당자)는 2018. 9.21(금) 17:00까지 본 대학에 도착해야 함(등기우편/방문)

※ 제출서류 도착 확인은 발송 후 약 3~4일부터 입학홈페이지에서 가능함

■ 전형료 : 면제(인터넷접수 수수료는 지원자 부담)

# 지역인재전형

## ■ 모집단위 및 모집인원

모집단위		모집인원	모집단위		모집인원
한의예과(자연)		10	한방식품조리영양학부	식품조리학전공	3
한의예과(인문)		5		식품영양학전공	3
간호학과		7	의료경영학과		5
바이오산업융합학부	화장품약리학전공	10	중등특수교육과		2
	식품생명공학전공		뷰티케어산업학과		2
화장품공학부	화장품공학전공	12	청소년교육상담학과		5
	산업품질공학전공		아동복지학과		5
	산업디자인공학전공		상담심리학과		5
제약공학과		5	상당심리학과		5
	화장품·제약자율전공	3	통상경제학부	세무금융전공 글로벌비즈니스전공	3
보건학부	보건관리전공	12	글로벌관광학부	항공서비스학전공	2
	산업안전보건관리전공		경찰행정학과		5
물리치료학과		5	소방방재안전학부	소방방재환경전공	3
임상병리학과		5		방재안전관리전공	3
의료산업융합학부	스마트IT전공	2	건축디자인학부	실내디자인전공	2
미술치료학과		5		건축학전공	2

■ 지원자격 : 대구·경북지역에 소재하는 고등학교 2017년 이후 졸업(예정)자로서 입학부터 졸업까지 전 교육과정을 이수한 자(2017년 이후 졸업 및 2019년 2월 졸업예정자)

### ※ 수능 최저학력기준

모집단위	수능 최저학력기준
한의예과(자연)	4개영역[국어/수학②/영어/과학탐구] 등급합 70이내
한의예과(인문)	4개영역[국어/수학①/영어/사회탐구] 등급합 60이내
간호학과	4개영역 중 상위 3개영역 등급합 100이내(수학② 1등급 상향 반영)

\* 탐구영역은 상위 1과목만 반영, 제2외국어/한문은 반영 안함(한국사는 응시 필수, 등급은 반영 안함)

\* 위 모집단위 이외는 수능 최저학력기준 없음

## ■ 전형방법

### ▶ 전형요소별 반영비율

전형유형	모집단위	모집인원	학생부 종합평가	총점
학생부 종합	해당 모집단위	131	100%	1,000점

▶ 학교생활기록부 종합평가 : 학업능력, 인성, 전공적합성, 발전가능성 등을 종합 평가함  
(기본점수는 배점의 90%임)

## ■ 선발원칙

▶ 모집단위별로 고득점자 순으로 선발함

- ▶ 지원자격에 미달되는 자는 불합격 처리함
- ▶ 본 요강에 명시되지 않은 사항은 대학입학전형관리위원회에서 심의하여 결정함
- ※ 동점자 처리기준 : 1순위 영어, 2순위 수학, 3순위 국어교과 등급평균 우수자 순으로 선발함

## ■ 제출서류

구분	제출서류	비고
고등학교 졸업(예정)자	• 학교생활기록부 1부	• 학생부 온라인 비동의자는 반드시 제출

※ 제출서류(해당자)는 2018. 9.21(금) 17:00까지 본 대학에 도착해야 함(등기우편/방문)

※ 제출서류 도착 확인은 발송 후 약 3~4일부터 입학홈페이지에서 가능함

## ■ 전형료 : 37,000원(인터넷접수 수수료 포함 금액)

### 인재상

#### 6대 핵심역량



# 기린인재전형

## ■ 모집단위 및 모집인원

모집단위		모집인원	비고
한의예과(자연)		10	
한의예과(인문)		10	
간호학과		8	
바이오산업융합학부	화장품약리학전공 식품생명공학전공 화장품소재공학전공	3	학부 모집
화장품공학부	화장품공학전공 산업품질공학전공 산업디자인공학전공	3	학부 모집

## ■ 지원자격 : 고등학교 2017년 이후 졸업자 또는 2019년 2월 졸업예정자

### ※ 수능 최저학력기준

모집단위	수능 최저학력기준
한의예과(자연)	4개영역[국어/수학②/영어/과학탐구] 등급합 70이내
한의예과(인문)	4개영역[국어/수학①/영어/사회탐구] 등급합 60이내
간호학과	4개영역 중 상위 3개영역 등급합 100이내(수학② 1등급 상향 반영)

\* 탐구영역은 상위 1과목만 반영, 제2외국어/한문은 반영 안함(한국사는 응시 필수, 등급은 반영 안함)

## ■ 전형방법

### ▶ 전형요소별 반영비율

전형유형	모집단위	모집인원	구분	학생부 및 자기소개서 종합평가	면접	총점
학생부 종합	해당 모집단위	34	1단계 (5배수 선발)	100%	-	800점
			2단계	80% (1단계 성적)	20%	1,000점

※ 1단계 선발 합격선에서 동점자가 발생하면 5배수 인원에 관계없이 선발함(11월2일경 발표)

### ▶ 서류평가 방법 : 학업능력, 인성, 전공적합성, 발전가능성 등을 종합 평가함

(기본점수는 배점의 90%임)

### ▶ 면접고사

- 면접대상 : 1단계 전형에 합격한 자
- 평가방법 : 입학사정관 면접, 인적성 면접으로 개별면접을 원칙으로 함(필요시 다대다 면접)
- 평가요소 : 인성 및 가치관, 전공적성, 면접태도, 사고력, 표현력(의사소통능력) 등을 평가함
- 성적 반영방법 : 기본점수는 배점의 90%(180점), 면접위원의 평가점수를 평균하여 반영함

### <블라인드 면접 안내>

- 면접평가의 공정성 확보를 위해 지원자의 개인정보(성명, 수험번호, 출신고교명 등)를 삭제 또는 음영 처리하여 면접평가를 진행함
- 학생의 학교를 알 수 있는 교복 및 액세서리 등의 착용을 금지하며, 단정한 복장으로 면접에 참여하여 주시기 바람
- 면접장에서 학생의 개인정보(성명, 수험번호, 출신고교명, 가족관계, 출신지역, 사교육요소 등)를 일체 언급하지 않으며, 언급 시 불이익이 있을 수 있음(면접 시 면접위원은 학생의 개인정보를 일체 질문하지 않음)



## ■ 선발원칙

- ▶ 모집단위별로 각 전형요소의 득점을 합산하여 고득점자 순으로 선발함
- ▶ 1단계 선발에서 통과하지 못한 자는 불합격 처리함
- ▶ 지원자격에 미달되는 자 및 면접고사에 불참한 자는 불합격 처리함
- ▶ 본 요강에 명시되지 않은 사항은 대학입학전형관리위원회에서 심의하여 결정함
- ※ **동점자 처리기준** : 1순위 영어, 2순위 수학, 3순위 국어교과 등급평균 우수자 순으로 선발함  
(단, 1단계 합격선에서 동점자가 발생한 경우에는 모두 1단계 합격으로 처리)

## ■ 전형일정

전형구분	면접고사 대상	1단계 합격자 발표	고사일	비고
기린인재전형	1단계 통과자	11. 1(목)	12. 1(토)	※ 면접장소 및 시간은 별도 공지

## ■ 제출서류

구분	제출서류	비고
고등학교 졸업(예정)자	<ul style="list-style-type: none"> <li>• 학교생활기록부 1부</li> <li>• 자기소개서 1부</li> </ul>	<ul style="list-style-type: none"> <li>• 학생부 온라인 비동의자는 반드시 제출</li> <li>• 자기소개서는 9.21(금) 17시까지 지원자가 원서접수사이트에서 온라인으로 입력 완료하여야 함 (문항은 한국대학교육협의회 공통문항 활용)</li> </ul>

<자기소개서 한국대학교육협의회 공통문항>

1. 고등학교 재학기간 중 학업에 기울인 노력과 학습 경험을 통해, 배우고 느낀 점을 중심으로 기술해 주시기 바랍니다(띄어쓰기 포함 1,000자 이내).
2. 고등학교 재학기간 중 본인이 의미를 두고 노력했던 교내 활동(3개 이내)을 통해 배우고 느낀 점을 중심으로 기술해 주시기 바랍니다. 단, 교외 활동 중 학교장의 허락을 받고 참여한 활동은 포함됩니다(띄어쓰기 포함 1,500자 이내).
3. 학교 생활 중 배려, 나눔, 협력, 갈등 관리 등을 실천한 사례를 들고, 그 과정을 통해 배우고 느낀 점을 기술해 주시기 바랍니다(띄어쓰기 포함 1,000자 이내).

\* [대학 자율문항]은 따로 없으므로 작성하지 않음

<자기소개서 작성 유의사항>

- 지원자 부모(친인척포함)의 실명을 포함한 사회적·경제적 지위를 나타낼 수 있는 직업명·직장명·직위명은 작성할 수 없고, 사업가, 공무원, 회사원 등 추상적 직종명도 작성할 수 없으므로 이를 준수하지 않았을 경우 평가에 불이익을 받을 수 있음
- 자기소개서에 공인어학성적 또는 수학·과학·외국어 교과가 명시된 외부 수상실적을 작성할 수 없으며 이를 준수하지 않았을 경우 평가에 불이익을 받을 수 있음
- 기재 시 불이익 조치관련  
지원자가 부모의 사회·경제적 지위를 활용하여 평가 시 이익을 보려는 의도가 있거나 자기소개서에 기재불가 내용이 작성되어 있는 경우 평가 시 불이익(감점)이 있을 수 있음
- 유사도검색시스템을 활용하여 자기소개서의 서류 적절성 검증을 실시하고 있으니, 유사도가 확인되어 지원자가 감점, 불합격 등의 불이익을 받지 않도록 유의하여야 함

※ 제출서류(해당자)는 2018. 9.21(금) 17:00까지 본 대학에 도착해야 함(등기우편/방문)

※ 제출서류 도착 확인은 발송 후 약 3~4일부터 입학홈페이지에서 가능함

■ **전형료** : 45,000원(인터넷접수 수수료 포함 금액, 1단계 불합격자는 면접고사료 8,000원 환불)

# 실기전형

## ■ 모집단위 및 모집인원

모집단위	모집인원	비고
실버스포츠학전공	20	

■ 지원자격 : 2019년 2월 이전 고등학교 졸업(예정)자 또는 법령에 의하여 이와 동등 이상의 자격이 있다고 인정된 자

※ 수능 최저학력기준 : 해당없음

## ■ 전형방법

▶ 전형요소별 반영비율

전형유형	모집단위	모집인원	전형요소별 반영비율			총점
			학생부 교과성적	면접	실기	
실기 위주	실버스포츠학전공	20	30%	-	70%	1,000점

▶ 학교생활기록부 반영방법 : 29쪽 참조

▶ 실기고사 반영방법

종목구분	100m 달리기	제자리멀리뛰기 (부득이한 경우)	핸드볼 공 던지기	60m Z자 달리기	기본 점수	계
배점	200	(200)	200	200	100	700점

※ 종목별 결시자는 불합격으로 처리하며, 종목별 실격자는 최저점(170점)을 부여함

※ 실기고사 최저점은 배점의 90%인 630점(합계점수가 630점 이하인 경우 630점으로 인정)

## ■ 선발원칙

▶ 각 전형요소의 득점을 합산하여 고득점자 순으로 선발함

▶ 지원자격에 미달되는 자 및 실기고사에 불참한 자는 불합격 처리함

▶ 본 요강에 명시되지 않은 사항은 대학입학전형관리위원회에서 심의하여 결정함

※ 동점자 처리기준 : 1순위 영어, 2순위 수학, 3순위 국어교과 등급평균 우수자 순으로 선발함

## ■ 전형일정

전형구분	실기고사 모집단위	고사일	비고
실기전형	실버스포츠학전공	10. 6(토)	고사 장소 및 시간은 별도 공지

## ■ 제출서류

구분	제출서류	비고
고등학교 졸업(예정)자	• 학교생활기록부 1부	• 학생부 온라인 비동의자는 반드시 제출
검정고시 출신자	• 검정고시 합격증명서 1부 • 성적증명서 1부	• 온라인 제공 비동의자는 반드시 제출 • 인터넷 발급 가능(민원 24) • 인근 시·도교육청(민원실)/초·중·고등학교 행정실에서 발급가능

※ 제출서류(해당자)는 2018. 9.21(금) 17:00까지 본 대학에 도착해야 함(등기우편/방문)

※ 제출서류 도착 확인은 발송 후 약 3~4일부터 입학홈페이지에서 가능함

■ 전형료 : 60,000원(인터넷접수 수수료 포함 금액)

## ▣ 실버스포츠학전공 실기고사 종목별 채점 기준표

점수	종목		100m 달리기		제자리멀리뛰기		핸드볼 공던지기		60m Z자 달리기	
	남	여	남	여	남	여	남	여	남	여
200	12초이내	15초이내	280cm이상	230cm이상	40m이상	26m이상	14초 0이내	15초 5이내		
198	12초 2	15초 2	276cm이상	225cm이상	39	25	14초 1	15초 6		
196	12초 4	15초 4	272cm이상	220cm이상	38	24	14초 2	15초 7		
194	12초 6	15초 6	268cm이상	215cm이상	37	23	14초 3	15초 8		
192	12초 8	15초 8	264cm이상	210cm이상	36	22	14초 4	15초 9		
190	13초	16초	260cm이상	205cm이상	35	21	14초 5	16초 0		
188	13초 2	16초 2	256cm이상	200cm이상	34	20	14초 6	16초 1		
186	13초 4	16초 4	252cm이상	195cm이상	33	19	14초 7	16초 2		
184	13초 6	16초 6	248cm이상	190cm이상	32	18	14초 8	16초 3		
182	13초 8	16초 8	244cm이상	185cm이상	31	17	14초 9	16초 4		
180	14초	17초	240cm이상	180cm이상	30	16	15초 0	16초 5		
178	14초 2	17초 2	236cm이상	175cm이상	29	15	15초 1	16초 6		
176	14초 4	17초 4	232cm이상	170cm이상	28	14	15초 2	16초 7		
174	14초 6	17초 6	228cm이상	165cm이상	27	13	15초 3	16초 8		
172	14초 8	17초 8	224cm이상	160cm이상	26	12	15초 4	16초 9		
170	14초 8초과	17초 8초과	224cm미만	160cm미만	26m미만	12m미만	15초 4초과	16초 9초과		

- ▶ 100m 달리기의 경우 스파이크 착용을 금지하며, 부득이한 사유(우천 등)로 인하여 운동장에서 실기고사를 시행할 수 없다고 판단될 시 실내에서 제자리멀리뛰기로 종목을 대체하여 실시함
- ▶ 핸드볼 공던지기에서 왁스 사용을 금지하며, 실시 횟수는 2회로 하여 그 중 상위 성적을 반영함

### ※ 실버스포츠학전공 실기고사장 형태

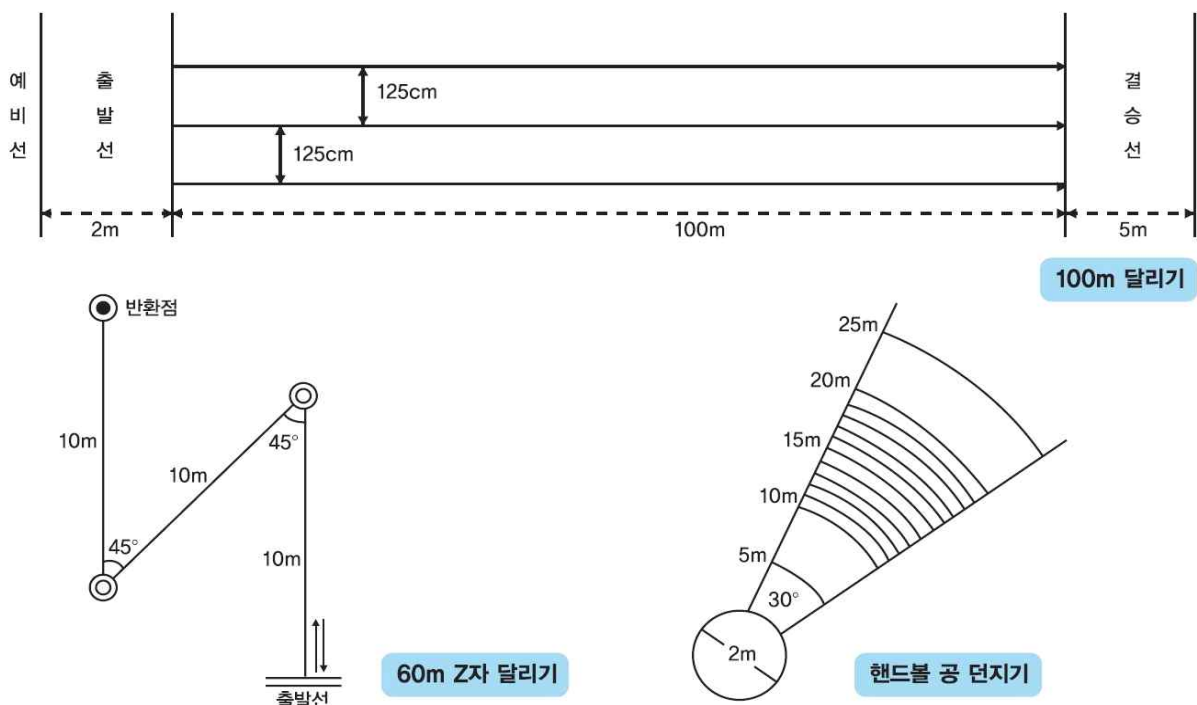

# 골프특기전형

## ■ 모집단위 및 모집인원

모집단위	모집인원	비고
한방스포츠의학과	3	골프특기자

■ **지원자격** : 2019년 2월 이전 고등학교 졸업(예정)자 또는 법령에 의해 동등 이상의 자격이 있다고 인정된 자로서 국제 또는 전국규모 골프대회 25위 이내, 시·도규모 골프대회 5위 이내 수상실적을 보유한 자 또는 프로자격을 소지한 자(고등학교 졸업 후의 실적도 인정함)

※ **수능 최저학력기준** : 해당 없음

## ■ 전형방법

### ▶ 전형요소별 반영비율

전형유형	모집단위	모집인원	학생부 교과성적	면접	실기	수상실적/ 자격증	총점
실기 위주	한방스포츠의학과	3	20%	20%	-	60%	1,000점

▶ **학교생활기록부 반영방법** : 29쪽 참조

▶ **수상실적/자격증 반영방법**

모집단위	수상실적 배점기준				자격증 배점기준	
	전국 규모 대회		시·도 골프대회		자격증	배점
	순위	배점	순위	배점		
한방스포츠 의학과	1위~3위	600점	1위~5위	590점	프로자격증	598점
	4위~10위	598점	-		① 국제대회 입상성적은 대회규모에 따라 5점까지 가산점을 줄 수 있음 ② 전국대학 총장배 개인전 1위~5위 596점 6위~10위 594점 11~25위 550점 ③ 청소년 전국대회 개인전 1위~5위 596점 6위~10위 594점 11~25위 592점 ④ 3부투어(본선), 아카데미투어(본선) 대회 인정함. 1) 1~10위 596점 2) 11~20위 594점 3) 21~25위 592점	
	11위~15위	596점				
	16위~20위	594점				
	21위~25위	592점				
	개인전 및 단체전 인정					

\* 골프특기자로 합격하여 선발된 학생은 체육특기자장학금을 지급함  
(자격유지요건 : 개인기능이 특히 우수한 자로 체육지도위원회에서 인정한 자)

### ▶ 면접고사

- 평가방법 : 인·적성 면접으로 개별면접을 원칙으로 함(필요시 다대다 면접)
- 평가요소 : 인성 및 가치관, 전공적성, 면접태도, 사고력, 표현력 등을 평가함
- 성적 반영방법 : 기본점수는 배점의 90%, 면접위원의 평가점수를 평균하여 반영함

### <블라인드 면접 안내>

- 면접평가의 공정성 확보를 위해 지원자의 개인정보(성명, 수험번호, 출신고교명 등)를 삭제 또는 음영 처리하여 면접평가를 진행함
- 학생의 학교를 알 수 있는 교복 및 액세서리 등의 착용을 금지하며, 단정한 복장으로 면접에 참여하여 주시기 바람
- 면접장에서 학생의 개인정보(성명, 수험번호, 출신고교명, 가족관계, 출신지역, 사교육요소 등)를 일체 언급하지 않으며, 언급 시 불이익이 있을 수 있음(면접 시 면접위원은 학생의 개인정보를 일체 질문하지 않음)

■ **선발원칙**

- ▶ 각 전형요소의 특점을 합산하여 고득점자 순으로 선발함
- ▶ 지원자격에 미달되는 자 및 면접고사에 불참한 자는 불합격 처리함
- ▶ 본 요강에 명시되지 않은 사항은 대학입학전형관리위원회에서 심의하여 결정함
  - ※ **동점자 처리기준** : 동점자가 발생할 경우 아마추어 선수를 우선 선발함  
(동점자가 모두 아마추어선수인 경우 1순위 영어, 2순위 수학, 3순위 국어교과 등급평균 우수자 순으로 선발함)

■ **전형일정**

전형구분	면접고사 모집단위	고사일	비고
골프특기전형	한방스포츠의학과	10. 6(토)	※ 면접장소 및 시간은 별도 공지

■ **제출서류**

구분	제출서류	비고
고등학교 졸업(예정)자	<ul style="list-style-type: none"> <li>• 학교생활기록부 1부</li> </ul>	<ul style="list-style-type: none"> <li>• 학생부 온라인 비동의자는 반드시 제출</li> </ul>
검정고시 출신자	<ul style="list-style-type: none"> <li>• 검정고시 합격증명서 1부</li> <li>• 성적증명서 1부</li> </ul>	<ul style="list-style-type: none"> <li>• 온라인 제공 비동의자는 반드시 제출</li> <li>• 인터넷 발급 가능(민원 24)</li> <li>• 인근 시·도교육청(민원실)/초·중·고등학교 행정실에서 발급가능</li> </ul>
특기심사 (골프특기)	<ul style="list-style-type: none"> <li>• 특기자 심사원서 1부</li> <li>• 골프협회에서 인정한 대회의 입상 실적/프로자격증 증명서 1부</li> <li>• 출신 고등학교장 추천서 1부</li> </ul>	<ul style="list-style-type: none"> <li>• 홈페이지 공지 참조</li> </ul>

※ 제출서류(해당자)는 2018. 9.21(금) 17:00까지 본 대학에 도착해야 함(등기우편/방문)

※ 제출서류 도착 확인은 발송 후 약 3~4일부터 입학홈페이지에서 가능함

■ **전형료** : 35,000원(인터넷접수 수수료 포함 금액)



# 특성화고졸업자전형

## ■ 모집단위 및 모집인원

모집단위	모집인원	비고
모집단위 미지정 학과 [바이오산업융합학부, 화장품공학부, 제약공학과, 화장품·제약자율전공, 보건학부, 의료공학전공, IT 의료데이터과학전공, 스마트IT전공, 미술치료학과, 식품조리학전공, 식품영양학전공, 의료경영학과, 한방스포츠의학과, 뷰티케어산업학과, 청소년교육상담학과, 아동복지학과, 상담심리학과, 통상경제학부, 항공서비스학전공, 호텔관광학전공, 경찰행정학과, 소방방재환경전공, 방재안전관리전공, 한약개발학전공, 향산업전공, 실내디자인전공, 건축학전공, 실버스포츠학전공, 노인복지학전공]	20	

\*한의예과/간호학과/물리치료학과/임상병리학과/중등특수교육과는 특성화고졸업자전형으로 모집하지 않음

## ■ 지원자격 : 특성화(전문계) 고등학교 졸업자 또는 2019년 2월 졸업예정자로서 지원 모집단위와 동일계열 출신으로 인정된 자

- ▶ 일반고(종합고)에서 특성화고와 같은 교육과정을 운영하는 학과 출신자 포함  
(모집단위와 관련된 전문교과를 30단위이상 이수한 경우 기준학과가 다르더라도 인정 가능)
- ▶ 마이스터고등학교 출신자 및 평생교육법에 따른 학력인정 고교 출신자는 지원 불가

※ 수능 최저학력기준 : 해당 없음

## ■ 전형방법

### ▶ 전형요소별 반영비율

전형유형	모집단위	모집인원	학생부 교과성적	총점
학생부 교과	해당 모집단위 (모집단위 미지정)	20	100%	1,000점

▶ 학교생활기록부 반영방법 : 29쪽 참조

## ■ 선발원칙

- ▶ 지원자격에 미달되는 자는 불합격 처리함
  - ▶ 모집인원과 모집단위별 입학정원의 10%이내에서 고득점자 순으로 선발함
  - ▶ 본 요강에 명시되지 않은 사항은 대학입학전형관리위원회에서 심의하여 결정함
- ※ 동점자 처리기준 : 1순위 영어, 2순위 수학, 3순위 국어교과 등급평균 우수자 순으로 선발함

## ■ 제출서류

구분	제출서류	비고
고등학교 졸업(예정)자	• 학교생활기록부 1부	• 학생부 온라인 비동의자는 반드시 제출

※ 제출서류(해당자)는 2018. 9.21(금) 17:00까지 본 대학에 도착해야 함(등기우편/방문)

※ 제출서류 도착 확인은 발송 후 약 3~4일부터 입학홈페이지에서 가능함

## ■ 전형료 : 25,000원(인터넷접수 수수료 포함 금액)

## ▣ 특성화고교 동일계열 출신자 학과표

모집단위	특성화고교 교육과정의 동일계열 기준학과
화장품공학부 의료공학전공 제약공학과 화장품·제약자율전공 실내디자인전공 건축학전공	[공업계열](기계과, 전자기계과, 자동차과, 조선과, 항공과, 금속재료과, 전기과, 전자과, 통신과, 컴퓨터응용과, 토목과, 건축과, 디자인과, 화학공업과, 환경공업과, 식품공업과, 섬유과, 인쇄과, 컴퓨터게임과, 만화애니메이션과, 영상제작과 등) [농생명계열](식물자원과, 동물자원과, 산림자원과, 조경과, 농업토목과, 농업기계과, 식품가공과, 농산물유통정보과, 환경·관광농업과, 생물공학기술과 등) [수산해운계열](해양생산과, 수산양식과, 자영수산과, 수산식품과, 해양환경과, 냉동공조과, 동력기계과, 항해과, 전자통신과, 해양레저산업과, 항만물류과, 해양정보과 등)
바이오산업융합학부 보건학부 IT의료데이터과학전공 스마트IT전공 미술치료학과 식품조리학전공 식품영양학전공 소방방재환경전공 방재안전관리전공 한약개발학전공 향산업전공	[상업정보계열](경영정보과, 회계정보과, 무역정보과, 유통정보과, 금융정보과, 정보처리과, 콘텐츠개발과, 전자상거래과, 상업디자인과, 관광경영과 등) [공업계열](기계과, 전자기계과, 자동차과, 조선과, 항공과, 금속재료과, 전기과, 전자과, 통신과, 컴퓨터응용과, 토목과, 건축과, 디자인과, 화학공업과, 환경공업과, 식품공업과, 섬유과, 인쇄과, 컴퓨터게임과, 만화애니메이션과, 영상제작과 등) [가사계열](조리과, 의상과, 실내디자인과, 보육과, 관광과, 간호과, 복지서비스과, 미용과 등) [농생명계열](식물자원과, 동물자원과, 산림자원과, 조경과, 농업토목과, 농업기계과, 식품가공과, 농산물유통정보과, 환경·관광농업과, 생물공학기술과 등) [수산해운계열](해양생산과, 수산양식과, 자영수산과, 수산식품과, 해양환경과, 냉동공조과, 동력기계과, 항해과, 전자통신과, 해양레저산업과, 항만물류과, 해양정보과 등)
의료경영학과 청소년교육상담학과 아동복지학과 상담심리학과 통상경제학부 항공서비스학전공 호텔관광학전공 경찰행정학과 노인복지학전공	[상업정보계열](경영정보과, 회계정보과, 무역정보과, 유통정보과, 금융정보과, 정보처리과, 콘텐츠개발과, 전자상거래과, 상업디자인과, 관광경영과 등) [가사계열](조리과, 의상과, 실내디자인과, 보육과, 관광과, 간호과, 복지서비스과, 미용과 등)
한방스포츠의학과 뷰티케어산업학과 실버스포츠학전공	[상업정보계열](경영정보과, 회계정보과, 무역정보과, 유통정보과, 금융정보과, 정보처리과, 콘텐츠개발과, 전자상거래과, 상업디자인과, 관광경영과 등) [공업계열](기계과, 전자기계과, 자동차과, 조선과, 항공과, 금속재료과, 전기과, 전자과, 통신과, 컴퓨터응용과, 토목과, 건축과, 디자인과, 화학공업과, 환경공업과, 식품공업과, 섬유과, 인쇄과, 컴퓨터게임과, 만화애니메이션과, 영상제작과 등) [가사계열](조리과, 의상과, 실내디자인과, 보육과, 관광과, 간호과, 복지서비스과, 미용과 등)

※ 시도교육청에서 제공하는 특성화고등학교 기준학과 정보제공 내용에 따라 변경될 수 있음

(단, 기준학과가 동일계열이 아니라도 해당 모집단위와 관련된 전문교과를 30단위이상 이수한 경우 지원 가능)

# 특성화고졸재직자전형

## ■ 모집단위 및 모집인원

모집단위	모집인원	비고
평생교육융합학과	24	

## ■ 지원자격 : 특성화고등학교 등을 졸업하고 산업체 근무경력이 3년 이상인 재직자

- ▶ 산업수요맞춤형 고등학교를 졸업한 자 및 학력인정 평생교육시설 중 특성화고등학교에서 제공하는 것과 같은 교육과정을 운영하는 평생교육시설에서 해당 교육과정을 이수한 자 포함
- ▶ 일반고(종합고)에서 특성화고와 같은 교육과정을 운영하는 학과 출신자 포함

### ※ 산업체의 범위

- ① 국가, 지방자치단체 및 공공단체(소속직원의 경우)
- ② 근로기준법 제11조에 의거 상시근로자 5인(사업주 포함)이상 사업체
- ③ 4대 보험 중 1개 이상 가입 사업체(창업·자영업자 포함)
  - 단, 창업·자영업자: 사업자등록증 소지, 세금 체납사실이 없는 경우에 한해 인정함
  - 단, 4대 보험 가입 대상 사업체가 아닌 1차 산업(농업·수산업 등) 종사자는 국가·지방자치단체가 발급하는 공적증명서 확인을 통해 인정함 (사업자등록증, 납세증명서, 농지원부, 어업인허가증명서, 영농사실확인원 등) 확인을 통해 인정할 수 있음

### ※ 재직기간의 산정

- ① 원서접수 시작일(2018년 9월 10일) 현재 휴직(휴업)자는 지원할 수 없음
- ② 총 재직기간(4대 보험 중 하나 이상에 가입된 기간)이 3년 이상인 자[기준일: 2018년 9월 10일]
- ③ 군 의무복무 경력(병력 특례기간의 산업체 경력 포함)은 재직기간에 포함됨
- ④ 영세 창업, 자영업자 중 휴업기간 등 비영업기간은 재직기간 산정에서 제외함
- ⑤ 재직기간은 제출한 서류상으로 증명되는 기간만을 산정함(휴직, 정직 기간은 제외)

## ■ 전형방법

### ▶ 전형요소별 반영비율

전형유형	모집단위	모집인원	학생부 교과성적	총점
학생부 교과	평생교육융합학과	24	100%	1,000점

### ▶ 학교생활기록부 반영방법 : 29쪽 참조

## ■ 선발원칙

- ▶ 모집인원 이내에서 고득점자 순으로 선발함
- ▶ 본 요강에 명시되지 않은 사항은 대학입학전형관리위원회에서 심의하여 결정함
- ※ 동점자 처리기준 : 1순위 영어, 2순위 수학, 3순위 국어교과 등급평균 우수자 순으로 선발함

## ■ 제출서류

구분	제출서류	비고
공통서류	• 학교생활기록부 1부	• 온라인 제공 비동의자는 반드시 제출
4대보험중 1개이상 가입 사업체 재직자	• 재직증명서 1부 및 아래 증명서 중 택1 - 건강보험자격득실확인서 1부 - 국민연금가입증명서 1부 - 고용보험자격 이력 내역서 1부	• 군 의무복무 경력산정 해당자는 병적 증명서 또는 주민등록초본(군 의무복무 경력 기재) 1부
4대보험 미가입 산업체(농수산업 등) 종사자	• 공적증명서(농지원부, 영농사실확인서, 어업인확인서 등) 1부	
4대보험 미가입 영세 창업·자영업자	• 사업자 등록증명서 1부 • 납세증명서 1부	

- ※ 제출서류(해당자)는 2018. 9.21(금) 17:00까지 본 대학에 도착해야 함(등기우편/방문)
- ※ 제출서류 도착 확인은 발송 후 약 3~4일부터 입학홈페이지에서 가능함

## ■ 전형료 : 25,000원(인터넷접수 수수료 포함 금액)



# 농어촌학생전형

## ■ 모집단위 및 모집인원

모집단위	모집인원	비고
한의예과(자연)	5	
간호학과	5	
모집단위 미지정 학과 [바이오산업융합학부, 화장품공학부, 제약공학과, 화장품·제약자율전공, 보건학부, 물리치료학과, 임상병리학과, 의료공학전공, IT의료데이터과학전공, 스마트IT전공, 미술치료학과, 식품조리학전공, 식품영양학전공, 의료경영학과, 중등특수교육과, 한방스포츠의학과, 뷰티케어산업학과, 청소년교육상담학과, 아동복지학과, 상담심리학과, 통상경제학부, 항공서비스학전공, 호텔관광학전공, 경찰행정학과, 소방방재환경전공, 방재안전관리전공, 한약개발학전공, 향산업전공, 실내디자인전공, 건축학전공, 실버스포츠학전공, 노인복지학전공]	23	

## ■ 지원자격 : 고등학교 졸업(예정) 이상의 학력을 소지한 자로서 다음 중 하나에 해당하는 자

- ▶ 농어촌지역에 소재하는 중·고등학교에서 6년의 전 교육과정을 이수하고 졸업(예정)한 자로서 중·고등학교 재학기간 중 본인 및 부모(사망, 이혼 및 본 대학교 총장이 정하는 사유에 해당하는 부모는 제외)모두가 농어촌지역에 거주하고 출신 고등학교장의 추천을 받은 자
- ▶ 초·중·고교 12년의 전 교육과정을 농어촌지역에 소재하는 학교에서 이수하고 졸업(예정)한 자로서 재학기간 중 본인이 농어촌지역에 거주하고 출신 고등학교장의 추천을 받은 자

※ 농어촌지역의 적용 : 지방자치법 제3조에 의한 읍·면(광역시·도, 도·농 통합시의 관할구역 안에 두는 읍·면) 소재 또는 「도서·벽지 교육진흥법」 제2조에 따른 도서·벽지지역이며, 학교 졸업 이후 또는 재학 중 행정구역 개편 등으로 소재지 구분이 변경된 경우에는 학교 입학 당시를 기준으로 함

- ※ 친권과 양육권이 경합할 경우에는 양육권이 있는 자를 기준으로 함
- ※ 특수목적고 중 과학고, 외국어고, 예술고, 체육고 졸업자는 대상에서 제외함

### ※ 자격요건 기타 사항

- ① 재학 당시 성년자인 학생이나 미성년자인 학생 중 혼인한 자의 경우에는 성년이 되기 직전 또는 혼인하기 직전의 부모를 기준으로 함
- ② 미성년자인 학생의 부모적용 기준
  - 부모 중의 일방 또는 쌍방이 사망·실종된 경우에는 법률상의 사망일 또는 실종일 이후부터는 생존하는 부 또는 모만을 기준으로 함
  - 부모가 이혼한 경우 법률상의 이혼일 이후부터는 법률상의 친권이 있는 부 또는 모만을 기준으로 하되, 친권과 양육권이 서로 경합할 때에는 자녀교육권의 효력이 우선인 부 또는 모만을 기준으로 함
  - 입양한 양자일 경우에도 법률상의 입양일 이후부터는 친권이 있는 양부모만을 기준으로 하되, 친권과 양육권이 서로 경합할 때에는 자녀교육권이 우선인 부 또는 모만을 기준으로 함
  - 부모의 일방 또는 쌍방이 장기여행, 중병, 심신상실, 수감 등으로 사실상 친권을 행사할 수 없는 경우와 금치산선고·한정치산선고를 받은 경우 및 친권행사금지가처분, 친권상실선고 등으로 법률상 친권을 행사할 수 없는 경우에는 사실상 또는 법률상 친권이 있는 부 또는 모만을 기준으로 함
- ③ 농어촌 지역 또는 도서·벽지지역 소재 학교의 적용기준은 지방자치법 제3조에 의한 읍·면(광역시·도, 도·농 통합시의 관할구역 안에 두는 읍·면) 소재 또는 「도서·벽지 교육진흥법」 제2조에 따른 도서·벽지 지역 학교이며, 2개 이상의 학교에 재학한 경우 해당 학교 모두가 농어촌지역 또는 도서·벽지지역 소재 학교이어야 함(동일 지역이 아니라도 가능)
- ④ 부모, 학생의 거주지 또는 거주지와 학교소재지가 동일한 지역이 아니라도 가능하며, 거주기간은 농어촌 또는 「도서·벽지 교육진흥법」 제2조에 따른 도서·벽지 소재 학교 재학기간을 말함

※ 수능 최저학력기준

모집단위	수능 최저학력기준
한의예과(자연)	4개영역[국어/수학②/영어/과학탐구] 등급합 80이내
간호학과	4개영역 중 상위 3개영역 등급합 100이내(수학② 1등급 상향 반영)

- \* 탐구영역은 상위 1과목만 반영, 제2외국어/한문은 반영 안함(한국사는 응시 필수, 등급은 반영 안함)
- \* 위 모집단위 이외는 수능 최저학력기준 없음

■ 전형방법

▶ 전형요소별 반영비율

전형유형	모집단위	모집인원	학생부 교과성적	총점
학생부 교과	한의예과 (자연)	5	100%	1,000점
	간호학과	5		
	모집단위 미지정	23		

▶ 학교생활기록부 반영방법 : 29쪽 참조

■ 선발원칙

- ▶ 지원자격 미달되는 자는 불합격 처리함
- ▶ 모집인원과 모집단위별 입학정원의 10%(단, 중등특수교육과는 1명)이내에서 고득점자 순으로 선발
- ▶ 본 요강에 명시되지 않은 사항은 대학입학전형관리위원회에서 심의하여 결정함
- ※ 동점자 처리기준 : 1순위 영어, 2순위 수학, 3순위 국어교과 등급평균 우수자 순으로 선발함

■ 제출서류

구분	제출서류	비고
중고교6년 (부모거주)	①농어촌 학교장 추천서 1부 ②부·모·학생의 주민등록초본 각 1부(주소 변동 내역 포함) ③중학교 학교생활기록부 1부 ④고등학교 학교생활기록부 1부(온라인제공 동의자는 불필요) ※ 부모의 이혼이나 사망시 증빙서류 제출 - 이혼 시 : 친권자 명의 혼인관계증명서 1부, 학생의 기본증명서 1부 - 사망(실종) 시 : 친권자 명의 혼인관계증명서 1부, 사망한 부모 명의 기본증명서 1부 (단, 기본증명서에 '사망' 기록되지 않는 경우 제적등본 1부)	• 접수마감일 기준 1개월 이내 발급 서류만 인정 (단, 현재 고3학생이고 부모, 학생이 같이 거주하면서 최근 거주기간이상이사한 적이 없다면 주민등록초본과 가족관계증명서를 주민등록등본으로 대체 가능)
초중고12년 (본인기준)	①농어촌 학교장 추천서 1부 ②학생의 주민등록초본 각 1부(주소 변동 내역 포함) ③초등학교 학교생활기록부 1부 ④중학교 학교생활기록부 1부 ⑤고등학교 학교생활기록부 1부(온라인제공 동의자는 불필요)	※ 지원자격 심사과정에 필요하다고 판단되는 경우 추가 제출서류를 요청할 수 있음

※ 제출서류(해당자)는 2018. 9.21(금) 17:00까지 본 대학에 도착해야 함(등기우편/방문)

※ 제출서류 도착 확인은 발송 후 약 3~4일부터 입학홈페이지에서 가능함

■ 전형료 : 25,000원(인터넷접수 수수료 포함 금액)

# 기초수급및차상위계층전형

## ■ 모집단위 및 모집인원

모집단위	모집인원	비고
한의예과(자연)	3	
간호학과	4	
<p style="text-align: center;">모집단위 미지정 학과</p> <p>[바이오산업융합학부, 화장품공학부, 제약공학과, 화장품·제약자율전공, 보건학부, 물리치료학과, 임상병리학과, 의료공학전공, IT의료데이터과학전공, 스마트IT전공, 미술치료학과, 식품조리학전공, 식품영양학전공, 의료경영학과, 중등특수교육과, 한방스포츠의학과, 뷰티케어산업학과, 청소년교육상담학과, 아동복지학과, 상담심리학과, 통상경제학부, 항공서비스학전공, 호텔관광학전공, 경찰행정학과, 소방방재환경전공, 방재안전관리전공, 한약개발학전공, 향산업전공, 실내디자인전공, 건축학전공, 실버스포츠학전공, 노인복지학전공]</p>	23	

■ **지원자격** : 고등학교 졸업(예정)자 또는 법령에 의하여 이와 동등 이상의 자격이 있다고 인정된 자로서 기초생활수급자 또는 차상위계층에 해당하는 자

- ▶ **기초생활수급자** : 「국민기초생활보장법」 제2조 제1호에 따른 수급권자, 제2호에 의한 수급자
- ▶ **차상위계층** : 「국민기초생활보장법」 제2조 제10호에 따른 차상위계층, 「한부모가족지원법」 제5조 및 제5조의2호에 따른 지원대상자  
(차상위 건강보험본인부담금 경감, 차상위 장애수당, 차상위 장애인연금부가급여, 차상위 자활근로자, 한부모가족지원 중 하나 이상의 차상위 복지급여를 받고 있는 가구의 학생 또는 우선돌봄 차상위 가구의 학생)

### ※ 수능 최저학력기준

모집단위	수능 최저학력기준
한의예과(자연)	4개영역[국어/수학②/영어/과학탐구] 등급합 80이내
간호학과	4개영역 중 상위 3개영역 등급합 100이내(수학② 1등급 상향 반영)

- \* 탐구영역은 상위 1과목만 반영, 제2외국어/한문은 반영 안함(한국사는 응시 필수, 등급은 반영 안함)
- \* 위 모집단위 이외는 수능 최저학력기준 없음

## ■ 전형방법

### ▶ 전형요소별 반영비율

전형유형	모집단위	모집인원	학생부 교과성적	총점
학생부 교과	한의예과(자연)	3	100%	1,000점
	간호학과	4		
	모집단위 미지정	23		

- ▶ **학교생활기록부 반영방법** : 29쪽 참조

■ **선발원칙**

- ▶ 지원자격 미달되는 자는 불합격 처리함
  - ▶ 모집인원과 모집단위별 입학정원의 10%(단, 중등특수교육과는 1명)이내에서 고득점자 순으로 선발
  - ▶ 본 요강에 명시되지 않은 사항은 대학입학전형관리위원회에서 심의하여 결정함
- ※ **동점자 처리기준** : 1순위 영어, 2순위 수학, 3순위 국어교과 등급평균 우수자 순으로 선발함

1순위	2순위	3순위
영어교과 등급평균 우수자	수학교과 등급평균 우수자	국어교과 등급평균 우수자

■ **제출서류**

구분		제출서류	비고
기본 제출 서류	고등학교 졸업(예정)자	<ul style="list-style-type: none"> <li>• 학교생활기록부 1부</li> </ul>	<ul style="list-style-type: none"> <li>• 학생부 온라인 비동의자는 반드시 제출</li> </ul>
	검정고시 출신자	<ul style="list-style-type: none"> <li>• 검정고시 합격증명서 1부</li> <li>• 성적증명서 1부</li> </ul>	<ul style="list-style-type: none"> <li>• 온라인 제공 비동의자는 반드시 제출</li> <li>• 인터넷 발급 가능(민원 24)</li> <li>• 인근 시·도교육청(민원실) /초·중·고등학교 행정실에서 발급가능</li> </ul>
추가 제출 서류	기초생활 수급자	<ul style="list-style-type: none"> <li>수급자증명서 1부(본인 기준)</li> </ul>	<ul style="list-style-type: none"> <li>• 읍·면·동 주민센터 발급</li> <li>※ 2018년 9월 1일 이후 발급된 증빙서류만 인정</li> </ul>
	차상위계층	<ul style="list-style-type: none"> <li>• 차상위 복지급여 수급 확인서 1부 (장애수당/자활급여/장애인연금/차상위부가급여 /한부모가정지원사업대상자/우선돌봄차상위가구)</li> <li>• 가족관계증명서 1부(본인기준)</li> </ul>	<ul style="list-style-type: none"> <li>• 시·군·구청 발급</li> <li>• 읍·면·동 주민센터 발급</li> <li>※ 2018년 9월 1일 이후 발급된 증빙서류만 인정</li> </ul>
		<ul style="list-style-type: none"> <li>• 차상위 본인부담경감 대상자 확인서 1부</li> <li>• 가족관계증명서 1부(본인기준)</li> </ul>	<ul style="list-style-type: none"> <li>• 국민건강보험공단 발급</li> <li>• 읍·면·동 주민센터 발급</li> <li>※ 2018년 9월 1일 이후 발급된 증빙서류만 인정</li> </ul>

- ※ 제출서류(해당자)는 2018. 9.21(금) 17:00까지 본 대학에 도착해야 함(등기우편/방문)
- ※ 제출서류 도착 확인은 발송 후 약 3~4일부터 입학홈페이지에서 가능함

■ **전형료** : 면제(인터넷접수 수수료는 지원자 부담)

## VI. 학생부 반영방법

### ■ 학교생활기록부 반영교과

구분		반영교과	반영과목 수	활용지표	비고
정원내 전형	한의예과	국어, 수학, 영어, 과학, 도덕, 국사	전 과목	학기별 과목별 석차등급	학년 구분 없음
	인문계열	국어, 영어, 사회, 도덕, 국사	상위 9과목		
	자연계열	수학, 영어, 과학, 도덕, 국사	상위 9과목		
	예체능계열	전 교과	상위 9과목		
정원외 전형	한의예과	국어, 수학, 영어, 과학, 도덕, 국사	전 과목		
	한의예과 외 모집단위	국어, 수학, 영어, 사회, 과학, 도덕, 국사	상위 9과목		

- ※ 상위 우수과목 선정기준은 석차등급이 높은 순이며, 동일 등급이면 이수단위가 적은 순으로 반영
- ※ 국어교과에 한문 포함, 과목명이 같아도 학기가 다르면 각각 반영  
(단위수가 없거나 성적이 없는 과목은 반영하지 않으며, 3학년 1학기까지 성적을 반영함)
- ※ 지원자의 고교계열과 상관없이 반영과목은 지원 모집단위의 계열구분을 따름
- ※ 본 대학 지정 교과목 중 이수한 교과목만 반영하며, 미이수 교과에 따른 불이익은 없음

### ■ 학교생활기록부 교과성적 활용 방법

구분	활용지표	점수 환산방법								
2007년 2월 이전 졸업자	석차백분율	4% 이내	11% 이내	23% 이내	40% 이내	60% 이내	77% 이내	89% 이내	96% 이내	100% 이내
2008년 2월 이후 졸업(예정)자	석차등급	1등급	2등급	3등급	4등급	5등급	6등급	7등급	8등급	9등급
		100점	99점	95점	90점	85점	80점	70점	50점	10점

- ※ 과목별 등급 또는 석차백분율이 없는 경우 평어로 반영(수:99, 우:95, 미:85, 양:70, 가:50)
- ▶ 교과성적 산출식 (총점 1,000점 기준)

$$[\text{기본점수}(900\text{점}) + \{\sum(\text{교과목별 등급점수} \times \text{교과목별 이수단위}) / \sum \text{이수단위}\}] \times \text{학생부 반영비율}$$

- ※ 교과성적은 소수점아래 셋째자리에서 반올림하여 소수점아래 둘째 자리까지 구함

### ■ 학교생활기록부가 없는 자 반영방법

구분	반영방법
2013년 2월 이전 졸업자	학교생활기록부가 있는 자의 반영방법과 동일함 *반영과목의 단위수가 없으면 현재 동일과목의 시수를 적용
특목고(과학고, 외국어고, 국제고) 출신자	
외국의 고등교육과정 이수자	본 대학의 평가기준으로 성적 산출함
일반계 고교 직업 위탁생	학교생활기록부가 있는 자와 동일함
공업계 2+1체제 이수자	
검정고시 출신자	검정고시 과목별 성적을 등급별 비교내신으로 반영

#### ▣ 외국 고등학교 출신자 성적 산출

외국 고등학교	A+	A	B+	B	C+	C	D	E,F
학생부 성적	100	97~99	95~96	87~94	80~86	75~79	70~74	63~69
등급	1등급	2등급	3등급	4등급	5등급	6등급	7등급	8등급

- ※ 이수한 전 과목을 반영(단, 성적이 없는 경우 제외), 단위 수가 없는 경우는 1단위로 산정

#### ▣ 검정고시성적에 의한 등급별 비교내신 득점표

등급	검정고시 성적	등급	검정고시 성적
1	100점	6	76~79점
2	96~99점	7	72~75점
3	92~95점	8	64~71점
4	88~91점	9	63점이하
5	80~87점		

- ※ 검정과목 전 과목의 성적을 등급으로 환산하여 반영, 이수단위는 1단위로 산정

# 교과성적 산출 예시

## ■ 학교생활기록부 교과성적 산출 예시

교과학습발달상황													
구분		1학년		2학년				3학년					
		1학기		2학기		1학기		2학기		1학기		2학기	
교과	과목	단위 수	석차등급 (이수자수)	단위 수	석차등급 (이수자수)	단위 수	석차등급 (이수자수)	단위 수	석차등급 (이수자수)	단위 수	석차등급 (이수자수)	단위 수	석차등급 (이수자수)
		국어	국어	4	5(465)	4	3(462)						
문학						6	4(275)	6	5(275)				
한문								4	6(275)				
화법과작문										6	6(268)	6	5(268)
사회 (역사/도덕 포함)	한국사	4	4(231)										
	세계지리			4	5(228)								
	법과정치			4	5(228)								
	윤리와 사상					3	4(275)	3	5(275)				
	동아시아사					2	5(275)	2	6(275)				
	사회·문화									3	6(268)	3	6(268)
	세계사									3	6(114)	3	6(114)
	한국지리									3	5(268)	3	4(268)
수학	수학	4	6(465)	4	6(462)								
	수학 I					5	5(275)						
	미적분과통계							5	5(275)				
	인문수학									4	4(268)	4	5(268)
과학	과학	4	5(465)	4	6(462)								
	생명과학 I					2	5(275)	2	5(275)				
	지구과학 I									2	7(268)	2	6(268)
기술·가정	기술·가정	4	6(231)										
	정보					2	5(275)			1	5(445)	1	4(268)
외국어	영어	4	3(465)	4	4(462)								
	일본어 I					3	6(158)	3	6(159)				
	영어 I, II					5	4(460)	5	3(458)				
	영어독해와작문									5	4(445)		
	영어회화											5	4(445)

▶ 학교생활기록부 교과성적 100% 반영시 성적 산출(본 대학 인문계열 모집단위 교과일반전형 지원자의 경우)

교과성적	학년	교과목 성적 산출
900+91.63= 991.63	1학년	* 학년 구분없이 국어, 사회, 영어교과 중 상위 9과목 반영 $\{((95 \times 4) + (90 \times 4) + (95 \times 4) + (90 \times 4) + (90 \times 6) + (90 \times 3) + (90 \times 5) + (95 \times 5) + (90 \times 5)) / 40\} \times 100\% = 91.625$
	2학년	
	3학년 (1학기)	

※ 학교생활기록부 교과성적은 소수점 아래 셋째 자리에서 반올림하여 소수점 아래 둘째 자리까지 구함

※ 석차등급이 없는 경우 백분율을 환산하여 반영하고 백분율도 없는 경우 평어를 환산하여 반영함

## Ⅶ. 지원자 유의사항

### ■ 복수지원 및 이중등록 금지에 관한 안내 (대학입학전형 기본사항)

#### ▶ 복수지원 허용 범위

- 수시모집에서 6개 전형을 초과하여 지원한 경우 지원자격을 부여하지 않으므로 수험생들은 이를 유의하여 지원하여야 함(타 대학에 지원한 횟수를 포함하며, 산업대학·전문대학에 지원한 경우는 제외)
- \* 대학내 복수지원 가능함(단, 하나의 전형에는 하나의 모집단위만 지원할 수 있음)
- 지원자가 6개 전형을 초과하여 지원할 경우 초과 접수한 전형은 모두 접수 취소처리 됨

#### ▶ 이중등록 금지

- 수시 및 정시모집 합격자가 총원합격자 발표기간 중 다른 대학의 총원합격 통보를 받은 경우 합격자는 등록을 원하지 않는 대학에 등록 포기 의사를 즉시 전달하여야 함
- \* 2개 이상 대학에 합격한 자는 하나의 대학에만 등록(예치금 납부)하여야 함
- 합격취소 및 등록금 환불 요청서는 입학관련 홈페이지에서 다운받을 수 있음

#### ▶ 복수지원 금지 사항 : 수시모집에 합격한 자(추가합격 포함)는 이후 정시 및 추가모집 대학교(산업대학, 교육대학, 전문대학 포함)에 지원을 금지하며, 이를 위반할 경우에 입학취소를 함

- ① 입학사정에 사용된 전형자료에 주요사항이 누락되거나 허위나 부정이 있다고 판단되는 경우에는 입학취소를 할 수 있음
- ② 학생부 위주 전형에서 자기소개서 등에 외부 스펙을 기술할 경우, 서류평가 시 0점 처리할 수 있음
- ③ ①항에 따라 입학이 취소되는 경우 해당자가 납부한 등록금은 반환하지 아니함. 단, 등록금을 납부한 학기가 종료되지 않은 경우에는 「대학 등록금에 관한 규칙」 별표2의 반환기준에 준하여 반환함
- ④ 본교 및 타 대학에서 ①항에 따라 입학이 취소된 자의 경우 입학이 취소된 날로부터 1년간 본교에 입학할 수 없음

#### ▶ 「대학(산업대학, 교육대학, 전문대학 포함)」과 「특별법에 의해 설치된 대학·각종 학교」 간에는 복수지원과 이중등록 금지 원칙을 적용하지 않음

### ■ 기타 유의사항

- ▶ 수험생은 원서작성 이전에 반드시 신입생 모집요강에 명시된 지원방법 등을 확인하기 바라며, 지원방법 위반으로 입학이 취소되는 일이 발생하지 않도록 각별히 주의 바람
- ▶ 부정한 방법으로 합격 또는 입학한 사실이 확인된 경우에는 입학한 후라도 합격 또는 입학을 취소함
- ▶ 입학 후에 신체상의 질환이나 장애로 인하여 발생하는 모든 결과에 대하여는 지원자 본인에게 책임이 있음. 또한 국가고시 지원에 결격사유가 있는지는 본인이 확인하여야 하며, 국가고시에 응시할 수 없게 되는 경우, 그 결과는 지원자 본인에게 책임이 있음
- ▶ 접수된 원서와 제출서류는 반환하지 않으며, 입학성적은 일절 공개하지 아니함
- ▶ 본 대학에 지원한 자는 수험번호가 부여됨과 동시에 대학수학능력시험 성적자료 온라인제공에 동의한 것으로 간주함
- ▶ 모집요강에 명시되지 않은 사항은 본 대학교 대학입학전형관리위원회에서 심의하여 결정함
- ▶ 기타 상세한 내용은 본 대학 입학팀 [☎ 053)819-1702~6]으로 문의 바람

### ■ 추가합격자 발표

- ▶ 추가합격자 발표 기간 : ~ 2018. 12.26(수) 21:00까지
- ▶ 총원방법
  - 본 대학에 지원하여 합격한 자가 등록 포기원을 제출하여 결원이 발생한 경우, 그 인원 수 만큼 성적순에 따라 등록기간 전에 추가합격자를 발표할 수 있음
  - 추가합격자 통보 시 대학은 본인의 등록의사 확인을 위하여 녹취할 수 있음
  - 전형별로 미달이나 등록포기로 발생한 결원은 정시모집 또는 추가모집으로 이월하여 선발함

## Ⅷ. 등록포기 및 환불 안내

### ■ 합격자 발표

- ▶ 발표일자 : 2018.11.1(목)예정 (기린인재전형 모집단위와 수능 최저학력기준 적용 모집단위는 수능 성적 발표 이후 별도 공고)
- ▶ 발표방법 : 합격여부는 본 대학교 홈페이지(www.dhu.ac.kr)를 통해 조회 확인하여야 함
  - 합격자(추가합격 포함)는 지정 기간 내에 등록(예치금 납부 포함)을 완료하여야 하며, 등록 기간 내에 예치금과 잔여 등록금을 납부하지 않은 합격자는 등록을 포기한 것으로 간주함
  - 등록기간 이전에 등록포기자가 발생한 경우, 성적순에 따라 본 대학에서 추가합격자 통보를 하므로 추가합격자 발표기간[ ~ 2018.12.26(수) ] 중에는 반드시 연락 가능하도록 상시 대기하여야 하며, 추가합격자는 반드시 1개 대학에만 등록(예치금 납부 포함)하여야 함
  - 합격자의 전화번호나 주소가 불분명하거나 수험생 부재 또는 연락 두절로 인하여 발생한 불이익(본인 의사와 상관없이 불합격 등)의 책임은 수험생 본인에게 있으며, 본 대학에서는 책임지지 아니함

### ■ 등록

- ▶ 기 간 : 예치금 등록 2018.12.17(월) ~ 12.19(수) / 최종 등록 2019. 1.30(수) ~ 2. 1(금)
  - \* 총원기간 중 추가합격자에 대한 등록기간은 추후 별도 공지함
- ▶ 금 액 : 추후 통보

### ■ 등록포기 및 등록금 환불

- ▶ 등록포기 : 본 대학에 합격(추가합격 포함)한 자가 등록을 포기할 경우에는 등록포기각서를 본 대학에 제출하여야 함. 등록포기각서는 전화 녹취로 대체할 수 있음(양식은 본 요강 별지 <제3호 서식>을 사용)
- ▶ 등록금 환불
  - 기 간 : 2019. 2. 4(월) ~ 2.15(금) (토, 일요일 및 공휴일은 제외)
  - 조 건 : 본 대학에 합격하여 등록한 자가 「등록포기각서」를 제출하고 등록금 환불을 요청할 경우에 2019. 2.22(금)까지는 납부한 등록금 전액을 환불하며, 그 이후 입학일까지는 '대학 등록금에 관한 규칙'에 따라 반환함. 입학일 부터는 재학생 등록금 환불규정에 의거하여 환불함
  - 신청방법 : 본 대학 입학 홈페이지에서 「등록포기각서」를 작성하여 환불을 신청하여야 함





# IX. 전형료

## ■ 전형별 전형료

전형유형		전형구분	전형료	비고
학생부 교과	교과일반전형		28,000원	인터넷접수 수수료 포함 금액
	교과면접전형		37,000원	
학생부 종합	지역인재전형		37,000원	
	기린인재전형		45,000원	
실기 위주	실기전형		60,000원	
	골프특기전형		35,000원	
정원 외 학생부 교과	특성화고졸업자전형		25,000원	
	특성화고졸재직자전형		25,000원	
	농어촌학생전형		25,000원	
	기초수급 및 차상위계층전형		면제	
학생부 교과		고른기회전형	면제	인터넷접수 수수료 별도 납부

- \* 접수된 원서는 취소할 수 없으며, 수험생의 귀책 사유가 아닌 부득이한 경우를 제외하고는 전형료를 반환하지 아니함을 원칙으로 함(천재지변, 사고 등으로 전형 응시가 불가능할 경우는 수수료를 제외한 전형료 일부 환불 가능)
- \* 단계별 전형의 경우 1단계 탈락자는 2단계 전형료에 해당하는 일부 금액을 환불

No.	전형유형	전형구분	1단계 탈락 환불금액	비고
1	학생부 교과	교과면접전형	9,000원	환불금액은 원서접수시 기재한 계좌로 1단계 발표 30일 이내 입금 예정
2	학생부 종합	기린인재전형	8,000원	

- \* 고등교육법 제34조의4 제5항에 따라 입학전형 관련 수입·지출에 따른 잔액이 발생한 경우, 납부한 전형료에 비례하여 반환할 수 있음(입학전형료 반환방법은 본교 직접방문 또는 원서 접수 시 환불계좌 기재 중 하나를 선택하여야 함)

## 인터넷 원서 접수 안내 (졸업 연도 관계없이 인터넷 원서접수 가능)

### 홈페이지 접속

대학 홈페이지(www.dhu.ac.kr) 등을 경유하여 [www.jinhakapply.com](http://www.jinhakapply.com) 또는 [www.uwayapply.com](http://www.uwayapply.com) 접속

### 회원 가입

회원가입은 원서접수 확인 및 접수된 내용의 기록을 위해 기본적으로 사용이 되며 반드시 회원가입을 통해 접수절차가 시작됨. 회원가입 후 발급되는 ID와 Password는 타인에게 유출되거나 잊어버리는 경우 문제가 발생할 수 있으므로 반드시 기억하고, 관리해야 함(회원가입 무료)

### 공지사항 및 유의사항

1. 지원자격, 전형일정, 전형료와 접수 수수료(무료 : 본 대학 부담) 등을 확인
2. 면접 및 실기고사 해당자들은 접수 시 사진을 업로드 하여야 하며, 고사 당일 신분증(주민등록증, 학생증, 운전면허증 등)을 반드시 지참하여야 함(사진은 업로드가 어려운 경우 우편으로 별도 제출 가능)

### 원서 작성

1. 기본적으로 제공되는 안내를 확인하여 필요한 항목을 기재하여야 함
2. 전형료 전자결제 전에 원서는 수정 및 삭제가 가능하고, 여러 학부를 저장하고 있다가 원하는 시점에서 결제를 마친 후 원서접수를 종료할 수 있음 <접수 후 연락 가능한 전화번호를 반드시 기재 요망>
3. 원서 접수 시 문의사항이 있으면 사이트 내에 있는 게시판을 이용하거나 입학팀(☎053-819-1702~1703)으로 전화를 하여 조치 받을 수 있음

### 전자 결제

결제방법은 본인 또는 타인명의의 계좌이체, 신용카드, 무통장입금을 사용할 수 있으며 자세한 기준은 인터넷 접수 대행사 홈페이지의 전자결제 안내를 참조

### 접수 확인

결제가 완료되면 원서관리 및 접수증 출력에서 접수확인과 동시에 수험번호(접수번호)가 자동으로 부여됨

### 접수증 출력

1. 전자결제 후 접수증 출력 창으로 자동으로 이동되며, 접수증 출력버튼을 누른 후 인쇄창이 나오면 인쇄를 클릭하여 접수증 양식을 출력하면 됨(수험번호 기재와 본인의 지원 사항 일치 여부를 반드시 확인)
2. 접수증을 분실했을 경우, 언제든지 로그인 하신 후 접수증 출력 메뉴를 통해 재출력 가능

- \* 지원자격, 전형일정, 전형료 등을 확인하여야 함
- \* 인터넷 원서접수는 반드시 전자결제가 이루어진 후에 접수가 완료됨
- \* 전자결제가 이루어지지 않은 상태에서 원서 내용 수정이 가능하나, 접수가 완료된 후 원서 수정은 불가능함
- \* 본인의 실수로 원서가 접수되지 않았거나 아이디와 비밀번호를 잊어버린 경우 또는 타인에게 공개한 경우 등으로 인해서 발생하는 모든 불이익에 대해서 대학은 책임지지 아니함
- \* 인터넷 접수 확인은 본 대학교 홈페이지(www.dhu.ac.kr) 입학안내에서 확인 가능함

### ■ 인터넷 원서접수자 서류 제출방법

- ▶ 인터넷 원서접수 지원자들은 지원에 필요한 제출서류를 아래의 방법으로 본 대학 입학팀에 제출하여야 하며, 기한 내에 도착하지 않아서 생기는 불이익은 본 대학에서 책임지지 아니함
- ▶ 제출서류는 우편(등기), 택배, 퀵서비스, 직접 제출 등으로 원본을 제출하여야 함
- ▶ 전형별 제출서류는 2018. 9. 21(금) 17:00까지 본 대학 입학팀에 도착하도록 하여야 함
- ▶ 우편 제출 주소(인터넷 원서접수 후 주소 봉투표지 출력 가능)

경북 경산시 한의대로 1 (유곡동) 대구한의대학교  
입학전형 담당자 앞

38610



# 대구한의대학교 입학원서

## 2019학년도 수시모집

		수험 번호	※	
전형구분	•지원 전형명칭 기재			
모집단위	•지원 모집단위 기재			
지원자	이름	국적	사 진 (3cm×4cm)	
	주민등록 번호	•외국인만 기재		
	출신 고교	년 월 _____고교 졸업(예정)		검정고시
지원 자 주소	우편번호( )		본 대학은 입학업무를 처리하기 위하여 아래와 같은 개인정보를 수집하여 이용하고 있습니다.  • 수집 개인정보: 지원자 정보(주민번호, 연락처 등), 학교정보, 수능성적 등 • 취급위탁: 한국교육학술정보원, 한국교육과정평가원, 한국대학교육협의회 개인정보는 입학, 장학, 학사, 통계업무 및 대학에서 제공하는 기타 안내 이외의 다른 목적으로 사용하지 않습니다.  개인정보 수집 동의를 거부할 수 있으나 이 경우 입학원서 접수가 불가합니다. <b>★ 개인정보 수집·이용과 취급위탁에 동의하십니까?</b> 동 의 함 ( ) 동 의 안 함 ( )	
	주소 :			
전형 기간 중연 락처	전 화 ( ) -			
	휴대폰 ( ) -			
	기타 연락처 ( ) -			
지원 동기	선생님 권유( ), 선배(친구) 권유( ) 부모님 권유( ), 본인 선택( )	• 제3자 제공기관: 한국대학교육협의회, 출신 고등학교 <b>제3자 제공(제공정보: 성명, 모집단위)에 동의하십니까?</b> 동 의 함 ( ) 동 의 안 함 ( )  • 제3자 제공기관: 대구한의대학교 국제교육교류센터 이용목적 : 교내 어학강좌 프로그램 안내 제공정보 : 성명, 모집단위, 전화번호, 주소 <b>제3자 제공에 동의하십니까?</b> 동 의 함 ( ) 동 의 안 함 ( )		
대입전형 자료 온라인제공	학교생활기록부(검정고시) 대입전형자료 온라인 제공에 동의하십니까? 동의함( ) 동의안함( ) [2013년 이후 고교 졸업(예정)자만 해당]			
환불 계좌	은행: _____	계좌번호: _____	(예금주: _____)	
본인은 귀 대학교에 입학하고자 본인의 개인정보를 대학 입학에 필요한 성적평가 및 선발, 장학, 학사, 통계업무 등 교육적 목적으로 사용하는 것 과 입학상담을 위해 지원 모집단위에 제공하는 것에 동의하며 소정의 서류 를 갖추어 지원합니다.  2018년 9월 일  지원자 _____		접수자		
		확인		
<h1>대구한의대학교 총장 귀하</h1>		※표 수험번호란은 기재하지 말 것 본 원서를 제출하는 것으로 수능 성적자료의 온라인 제공에 동의한 것으로 간주함		

<환불계좌 기재> \*미기재한 경우 환불금 발생시 본교에 직접 방문하여 수령하는 것으로 간주할 수 있음

고등교육법 제34조의4 제5항에 따라 입학전형 관련 수입·지출에 잔액이 발생한 경우, 납부한 전형료에 비례하여 반환할 수 있음

※ 수집한 개인정보는 개인정보 보호법에 따라 지정한 목적으로만 사용하며 입학년도 기준 5년후 폐기합니다.

농어촌 학교장 추천서										
성 명		생 년 월 일	년 월 일생	남·여						
가. 본인 및 부모 모두 농어촌지역에 거주하면서 농어촌지역 소재 중·고교에서 전 교육과정 (6년)을 이수하고 졸업(예정)한 자										
재 학 사 실	학 교 명	소 재 지			재 학 기 간					
	고등학교	도(시)	군	읍(면)	년	월	부터	년	월	까지
	고등학교	도(시)	군	읍(면)	년	월	부터	년	월	까지
	중 학 교	도(시)	군	읍(면)	년	월	부터	년	월	까지
	중 학 교	도(시)	군	읍(면)	년	월	부터	년	월	까지
나. 본인이 농어촌지역에 거주하면서 농어촌지역 소재 초·중·고교에서 전 교육과정 (12년)을 이수하고 졸업(예정)한 자										
재 학 사 실	학 교 명	소 재 지			재 학 기 간					
	고등학교	도(시)	군	읍(면)	년	월	부터	년	월	까지
	고등학교	도(시)	군	읍(면)	년	월	부터	년	월	까지
	중 학 교	도(시)	군	읍(면)	년	월	부터	년	월	까지
	중 학 교	도(시)	군	읍(면)	년	월	부터	년	월	까지
	초등학교	도(시)	군	읍(면)	년	월	부터	년	월	까지
	초등학교	도(시)	군	읍(면)	년	월	부터	년	월	까지
<p>위 학생은 귀 대학교에서 규정하고 있는 농어촌학생전형 대상자로 인정되어 추천합니다.</p> <p style="text-align: center;">2018년 9월 일</p> <p style="text-align: right;">_____고등학교장 <span style="border: 1px solid black; padding: 2px;">직인</span></p>										
대구한의대학교 총장 귀하										

▣ 등록포기각서 양식

# 등 록 포 기 각 서

성 명 : (생년월일 : )

수험번호 :

모집단위 :

전형구분 :

상기 본인은 대구한의대학교에 합격(추가합격)한 자로서 아래와 같은 사유로 등록을 포기하고자 하며, 등록 포기에 따른 어떠한 불이익도 감수하고, 민·형사상의 소송 제기도 하지 않을 것을 서약합니다.

■ 등록포기 사유

- ① 타 대학(4년제 대학) 진학(대학 및 학과명 : )
- ② 전문대학 진학(대학 및 학과명 : )
- ③ 대구한의대학교 다른 학과 진학(학과명 : )
- ④ 대학진학 포기 ( )

■ 등록금 환불계좌(등록을 한 경우 등록금 환불받을 계좌를 기재바랍니다)

• 은행명: \_\_\_\_\_ • 계좌번호: \_\_\_\_\_ • 예금주: \_\_\_\_\_

201 년 월 일

본 인 : (인)

대구한의대학교 총장 귀하

# X. 학사안내

\* 안내 내용은 다소 변경될 수 있으며 변경 시 추후 공지

## 1. 장학제도 안내

### ▶ 교내장학

종류	금액	선발기준 및 자격유지조건	지급기간
제한 장학금	1.등록금 전액 2.단기어학연수 경비(1회) 3.기숙사비	입학 당해연도 수능 국어,수학②,과탐(2과목) 3개영역 백분위 평균이 99이상(영어 1등급) 과락없이 12학점 이상 취득, 평점평균이 3.50이상이고 석차 상위 20%이내 유지 1회 실격 시 장학금 지급 중단, 통산 2회 실격 시 자격 상실	8개학기 (한의예과 12개학기)
	등록금 전액	o 입학 당해연도 수능 국어,수학②,과탐(2과목) 3개영역 백분위 평균이 98이상(영어 1등급) o 입학 당해연도 수능 국어,수학②,사탐(2과목) 3개영역 백분위 평균이 99이상(영어 1등급) 과락없이 12학점 이상 취득, 평점평균이 3.50이상이고 석차 상위 20%이내 유지 1회 실격 시 장학금 지급 중단, 통산 2회 실격 시 자격 상실	
입학성적 우수장학금	등록금 반액	모집시기별, 전형별, 모집단위별 최초합격자 중 입학성적 총점순으로 모집인원 상위 15%이내인 자	1개학기
수능우수 장학금	등록금 반액	신입학 당해연도 수능 4개영역 중 상위 3개영역 등급합이 90이내(한의예과 제외) 단, 간호학과는 50이내, 물리치료학과, 임상병리학과, 중등특수교육과는 70이내 * 탐구 1과목 반영, 자연계열 모집단위는 수학② 1등급 상향 직전학기 과락없이 12학점이상 취득하고 평점평균 B+(3.5)이상 유지 1회 실격시 장학금 지급 중단, 통산 2회 실격시 자격 상실	8개학기
프라임사업 인력양성 장학금	(A) 등록금 전액 *기숙사비전액, 어학연수1회	수능 국어, 수학, 영어, 탐구(1과목) 4개 영역의 평균등급이 2등급 이내 * 자격유지조건 : 직전학기 평점평균 3.5이상 유지 시 * 대상학과 : 바이오산업융합학부, 제약공학과, 화장품공학과, 화장품·제약자율전공	8개학기
	(B) 등록금 반액	수능 국어, 수학, 영어, 탐구(1과목) 4개 영역의 평균등급이 3등급 이내 * 자격유지조건 : 직전학기 평점평균 3.5이상 유지 시 * 대상학과 : 바이오산업융합학부, 제약공학과, 화장품공학과, 화장품·제약자율전공	"
	(C) 등록금 반액	해당 모집단위 전형별 최초합격자 중 성적순으로 상위 50% 이내 * 자격유지조건 : 직전학기 평점평균 3.50이상 유지 시 * 대상학과 : 바이오산업융합학부, 제약공학과, 화장품공학과, 화장품·제약자율전공	2개학기
지역인재 장학금	등록금 반액	지역인재전형으로 최초합격하여 입학한 자	1개학기
면학장학금	등록금 일부	가정형편이 어려운 저소득층으로 국가장학금 신청 시 제공되는 소득분위 및 별도기준에 의거 장학금 지급 또는 장학사정관제를 통해 선발	"
한가족 장학금	등록금의 일부	주민등록상 한가족(직계가족)중 2명 이상이 본 대학교에 동시에 등록 할 시 1명에게 지급. 평점평균 2.0이상. (2명이상 100만원, 3명이상 150만원), 매학기 초에 신청	"
체육특기자 장학금	등록금 전액 또는 일부	체육특기자전형에 합격하여 입학한 자 자격유지조건: 개인 능력이 특히 우수한 자로 체육지도위원회에서 인정한 자	8개학기
보훈 장학금	등록금 전액	국가유공자 예우 등에 관한 법률에 규정된 국가유공자 및 그 자녀 중 교육보호대상자로서 국가 보훈처가 인정하는 자 ①국가유공자 본인 : 지급제한조건 없음 ②국가유공자의 자녀 : 직전 학기 학업성적 평균이 70점 이상 인 자	8개학기 (한의예과 12개학기)
학업성적 우수 장학금	등록금 전액, 70%, 50%, 30%, 25%, 기타	[재학생] 직전학기 과락없이 12학점 이상 취득한 학생 중 학부(학과,전공별)학년별 성적 우수장학금 배정금액 범위 내에서 선발. 배정기준은 별도로 정함	1개학기
교직원직계 자녀장학금	등록금 전액 또는 반액	본 대학교 정규 교직원, 법인 임원 및 법인산하기관 정규 교직원의 직계(손)자녀 평점평균이 C(2.0)이상 ~ B(3.0)미만 : 등록금 반액, B(3.0)이상 : 등록금 전액	"
해외학습 장학금	등록금 일부	본 대학교에서 실시하는 해외학습(복수학위, 해외현장학습, 어학연수 등) 참가자	"
외국인 및 교포장학금	등록금 일부	외국인전형 입학기준을 충족하는 자로 직전학기 12학점을 이수하고 학업성적이 일정 수준 이상인 자	8개학기
특별 장학금	등록금 일부	①교내 미디어센터(신문사, 방송국)에 봉사하는 자 ②대학발전에 기여한 자 등 총장이 인정한 자	1개학기
학풍조성모범 장학금	장학위원회에서 정한 금액	학생회 임원으로 타의 모범이 되고 직전학기 평점평균 C+(2.5)이상, 취득학점 12학점이상	"
봉사 장학금	등록금 일부	교내외 행사에 홍보요원으로 선발된 자 및 개인 또는 단체로 대외 사회봉사 활동에 기여한 자(홍보대사 등)	"
ROTC 장학금	등록금 일부	ROTC 학생 중 모범이 되며 ROTC 발전에 기여한 자	"
근로장학금	근로시간에 따른 금액	가정형편이 곤란하여 학내에서 근로한 자.	근로기간
기린 장학금	등록금의 전액, 반액 또는 일부	다음 각 호에 해당되는 자로서 면학분위기 조성과 본 대학교의 학문 발전에 기여한 자 ①사법·행정·외무·기술고시, 공인회계사 등의 고시에 1차 합격한 자 - 1년간 등록금 반액,	1개학기

2차 합격한자 - 졸업시까지 등록금 전액 ②전국규모의 권위 있는 대회에서 우수한 성적으로 본 대학교를 빛낸 자 - 등록금 일부			
학업장려장학금	등록금 일부	타의 모범이 되고 학업에 열의도가 높은 학생으로 학부(과)에서 추천을 받은 자	“
학과특성화 장학금	등록금 일부	학과(부) 특성화기준에 부합한 자	”
공모전장학금	등록금 일부	본교에서 실시하는 각종 공모전 입상자	1개학기
학습지원장학금	등록금 일부	본교에서 실시하는 학습지원프로그램 참가 대상자	”
취업지원장학금	등록금 일부	취업관련 활동 참여 및 우수자로 선발된 자	”
DHU SMART POINT	등록금 일부	각 영역별 포인트 지급기준에 부합한 자로 일정 포인트 이상일 경우 장학금으로 지급	”
장애학생 학습도우미 장학금	등록금 일부	당해학기 장애학생 학습도우미 활동을 수행한 자	”
복지장학금	등록금 일부	매 학기 시행계획에 따라 선발된 자	”
인성장학금	등록금 일부	○ 본교 인성프로그램 참여자 ○ 인성(선행) 및 효심이 깊은 자 또는 사회봉사활동 실적이 우수한 자	“
생활지원장학금	등록금 일부	가계곤란 등으로 생활비 및 학업지원이 필요한 자로서 장학사정관계 추천을 받은 자	“

\* 신입생장학금 중 본인에게 유리한 장학종류 1개만 선택지급

\* 교내장학 문의처 : 학생지원팀 ☎ 053)819-1046

▶ 대외장학

▪ 국가장학금

구분	장학종류	비고
소득연계형 장학금	국가장학금 I유형 / 다자녀(셋째아이이상) 국가장학금 II유형 / 지방인재장학금	<b>한국장학재단</b> <a href="http://www.kosaf.go.kr">www.kosaf.go.kr</a> ☎ 1599-2000
국가우수 장학금	대통령과학장학금 / 국가우수(이공계) / 인문100년장학금 / 예술체육비전장학금	
기부장학금	푸른등대기부장학금	
국가 교육근로 및 취업연계	국가근로장학금 / 희망사다리장학금	

▪ 사설 및 기타

- 대외 장학금 출연기관 40여종

▪ 정부지원 학자금 대출

구분	신청자격	용자금액	이자율
든든학자금(취업후상환) 일반상환학자금	가정형편이 어려운 신입생 및 재학생	등록금 전액 + 생활비	매학기 재단채권 발행 금리를 감안하여 결정 고시
농어촌출신대학생학자금	농어촌지역에 주소를 두고 거주하고 있는 학부모의 자녀 또는 농어업에 종사하는 학생 본인	등록금 전액	무이자

\* 국가장학금 교내 문의처 : 학생지원팀 ☎ 053)819-1043

2. 교직과정 개설 안내

◆ 교직과정(교사자격취득과정) 개설

학과(부)	전공	자격종별	표시과목	정원
간호학과		보건교사(2급)		일정명 선발
의료산업융합학부	스마트IT전공	중등학교정교사(2급)	정보·컴퓨터	”
한방식품조리영양학부	식품조리학전공	”	조리	”
	식품영양학전공	영양교사(2급)		”
뷰티케어산업학과		중등학교정교사(2급)	미용	”
청소년교육상담학과		전문상담교사(2급)		”
아동복지학과		유치원정교사(2급)		”
글로벌관광학부	호텔관광학전공	중등학교정교사(2급)	관광	”
건축디자인학부	실내디자인전공	”	건설	”

※ 위 교직과정 개설표는 학제 개편과 교육부 승인 여부에 따라 추가·변경될 수 있음

※ 중등특수교육과는 소정의 학점을 취득하면 졸업과 동시에 전원 특수학교(중등) 정교사 자격증 취득함

### 3. 기숙사(생활관) 안내

- ▶ 기숙사(생활관) 안내 : 본 대학교 홈페이지(www.dhu.ac.kr) 참고
- ▶ 선발인원 : 입사를 희망하는 신입생은 대부분 수용 가능하나, 신청기간 내에 신청 접수한 학생에 한하여 선발되며, 동 배정은 본 대학교 생활관 선발기준에 따라 결정함
  - ※ 저소득층, 장애인대학생 우대(증빙서류 제출 시) 및 일부 장학금 지원
  - ※ 학군사관 후보생(ROTC) 선발 우대 및 여후보생 생활관 관리비 반액 지원
  - ※ 인근 지역 학생은 생활관 신청이 제한될 수 있음
- ▶ 신청기간 : 2018년 12월 말 예정 (합격자발표이후 바로 신청기간 공지)
  - ※ 신청기간 전 본 대학교 홈페이지(www.dhu.ac.kr) 일반공지 사항에 공고 예정임
- ▶ 신청방법 : 모집기간 중 본 대학교 및 생활관 홈페이지 일반공지의 모집안내문에서 바로 신청
- ▶ 접수처 : 38610 경북 경산시 한의대로 1 대구한의대학교 생활관행정팀  
(첨부서류만 팩스나 우편접수 가능함. 단, 접수 기일 내 행정팀 도착분에 한함)
- ▶ 동배정 발표 : 본 대학교 홈페이지 내 생활관 - 공지사항에 공지 예정
- ▶ 참고사항
  - 생활관 지원유형[행복기숙사, 기린생활관, 급식형 원룸생활관, 자취형 원룸생활관(자율취사, 급식신청 가능) 등]은 생활관 사정에 따라 지원자(학생)가 원하는 유형에 선발되지 않을 수 있음
  - 기린생활관 및 행복기숙사, 급식형 원룸생활관은 선택형(2식, 3식) 의무 급식으로 운영되오니 급식을 원하지 않는 학생은 자취형 원룸생활관으로 신청 바람  
(상세내용은 변경될 수 있으니 신청시 생활관 홈페이지 공지사항 안내문 참고)
- ※ 생활관 지원유형은 한국사학진흥재단과 SPC협약체결로 운영하는 행복기숙사(공공기숙사)와 본 대학이 직접 관리 운영하는 기숙사 및 임차원룸(급식형)형 기숙사, 자취형 원룸기숙사의 차이이며, 상세한 사항은 생활관 홈페이지를 참고
  - 문의처 : 행복기숙사 1층 생활관행정팀 [☎ 053)819-1153 ~ 6, Fax. 053)802-0333 ]

### 4. ROTC 안내

#### ◆ 지원자격

- 임관일 기준 만 20 ~ 27세의 남·여
- 4년제 대학 1학년(남) / 2학년(남·여) 재학생으로 3학년 진학과 졸업학점 취득이 가능한 자
- 지원 당시 휴학생이라도 3학년 복학이 가능한 자
- 각 군 사관학교 / 사관후보생 과정에서 퇴교 당하지 아니한 자
- 대학성적이 평점 C학점(2.0 : F학점포함) 이상인 자로 신청학점의 80%이상 취득자

#### ◆ 선발방법

- 학군사관 60기(2학년)

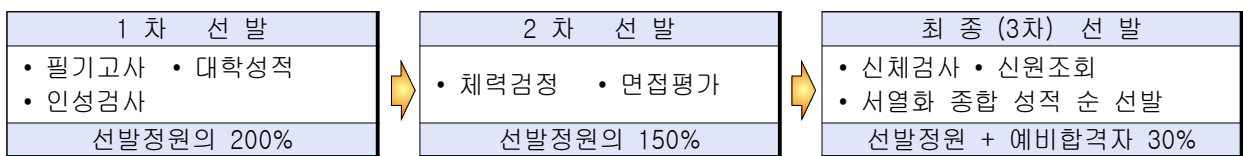

※ 최종합격자 중 포기자가 생기면 예비합격자 서열 순으로 대체함(학군단별)

- 학군사관 61기(1학년 사전선발)

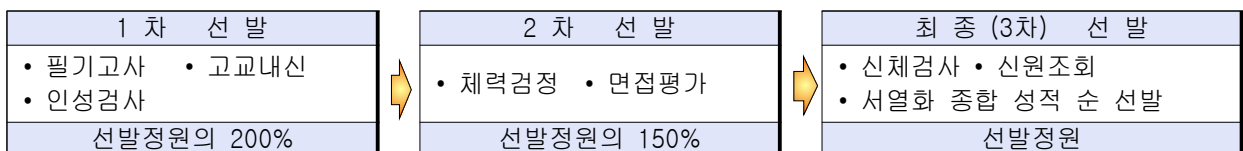

※ 대학성적 미반영, 최종 예비합격자 미선발(포기인원 발생시 익년 선발)

#### ◆ 선발 요소 / 배점

구 분	계	필기고사	대학성적/고교내신	체력검정	면접평가	신체/인성/신원조회
학군사관 60기(남)	1,000	300	200 (대학성적)	200	300	합 · 불
학군사관 60기(여)	1,000	400	100 (대학성적)	200	300	합 · 불
학군사관 61기(남)	1,000	300	200 (고교내신)	200	300	합 · 불

※ 선발관련 세부사항은 변동이 있을 수 있으니 3월초 대학홈페이지 모집공고를 참조 바람



## 5. 통학버스 안내

● 학교통학안내 (통학버스 세부노선은 대학 홈페이지(www.dhu.ac.kr) 통학버스에 상세하게 안내되어 있음)

[등교 노선]					[하교 노선]							
구분	요일	출발지	삼성캠퍼	오성캠퍼	구분	요일	오성캠퍼	삼성캠퍼	도착지			
시내 -노선-	월-금	강북①	07:00	08:05	08:15	시내 -노선-	월-금		17:15	수성캠퍼스		
	월-금	강북②	07:20	08:23	08:33		월-금	17:05	17:15	중리동		
	월-금	남부	08:05	08:40	08:50		월-금	17:10	17:20	대곡		
	월-금	대곡①	07:00	08:00	오성연결		월-금	17:15	17:25	비산동		
	월-금	대곡②	07:10	08:30	08:40		월-금	17:20	17:30	봉무동		
	월-금	북구청	07:10	08:20	08:30		월-금	17:40	17:50	강북①		
	월-금	북부정류장	07:00	08:10	08:20		월-금	17:50	18:00	북구청		
	월-금	서변동	07:00	08:00	08:10		월-금	18:10	18:20	강북②		
	월-금	봉무동	07:30	08:20	08:30		월-금	18:40	18:50	서변동		
	월-금	비산동	07:20	08:30	08:40		월-금	19:10	19:20	화원		
	월-금	수성캠퍼	07:50	08:30	08:40		월-금	19:50	20:00	월성지구		
	월-금	죽전동	07:00	08:07	08:17		월-금	20:10	20:20	북부정류장		
	월-금	중리동	07:10	08:15	08:25		월-금	20:30	20:40	본리동		
	월-금	화원	07:35	08:25	08:35		월-금	21:40	21:50	서재		
	월-금	영남대	8:17,22,25	08:35,38,40	08:45,50							
	월-금	임당역	08:30	08:45	08:55							
	시외 -노선-	화-금	경주	07:00	08:25		08:35	시외 -노선-	월-목	18:00	18:10	경주
		월-금	구미	07:00	08:35		08:45		월-금	18:00	18:10	구미
월-금		울산	06:50	08:15	오성연결	월-금	18:00		18:10	울산		
월-금		포항	07:00	08:00	08:10	월-금	18:00		18:10	포항		
구분	출발지	반야월	경산한전	삼성캠퍼	오성캠퍼	구분	오성캠퍼	삼성캠퍼	세명병원	반야월		
순환 -노선-	반야월	09:15	09:27	09:40	09:50	순환 -노선-		08:40	08:48	09:00		
	삼성			09:41	09:51		09:30	09:40	09:48	10:00		
	삼성			09:42	09:52		10:10	10:25				
	삼성			10:25	10:35		10:30	10:40	10:48	11:00		
	반야월	10:15	10:27	10:40	10:50		10:50	11:00				
	삼성			11:05	11:15		11:10	11:20				
	삼성			11:25	11:35		11:30	11:40	11:48	12:00		
	반야월	11:15	11:27	11:40	11:50		11:50	12:00				
	반야월	12:15	12:27	12:40	12:50		12:30	12:40	12:48	13:00		
	삼성			13:05	13:15		13:20	13:30				
	삼성			13:30	13:40		13:30	13:40	13:48	14:00		
	반야월	13:15	13:27	13:45	13:55		13:50	14:05				
	삼성			14:10	14:20		14:10	14:20				
	삼성			14:25	14:35		14:30	14:40	14:48	15:00		
	반야월	14:15	14:27	14:40	14:50		14:50	15:00				
	삼성			15:05	15:15		15:10	15:20				
	삼성			15:25	15:35		15:30	15:40	15:48	16:00		
	반야월	15:15	15:27	15:40	15:50		15:50	16:00				
	삼성			16:05	16:15		16:30	16:40	16:48	17:00		
	반야월	16:15	16:27	16:40	16:50		16:55	17:05				
반야월	19:15	19:27	19:45	19:55	18:30	18:40	18:48	19:00				
사월역	20:10	20:22	20:35	20:45	19:30	19:40		사월역 20:10				

※ 삼성/오성간 시내버스 109번이 수시로 운행되며, 무료(선충전 후불환불제)로 이용할 수 있으니 통학버스 게시판을 참조 바람.

### ※ 유의사항

학기중에 운행되며, 방학 토·일요일 법정공휴일에는 운행하지 않음

통학학생 탑승인원에 따라 운행노선 및 출발지, 경유지 시간은 일부 조정될 수 있음

## 6. 국제교류 프로그램 안내

대구한의대학교는 재학생의 외국어능력 향상 및 글로벌 마인드 함양을 위해 다양한 국제교육프로그램을 진행하고 있습니다.

### 비교과 외국어 교육과정

신입생대상 장기 및 재학생대상 단기 외국어과정 프로그램(TOEIC, 회화, 제2외국어) 개설. 학생의 정규강의 외 공강 시간을 활용하여 어학능력시험 준비 과정 강의 수강 프로그램이 제공되고 있습니다. 다양한 환급혜택, 장학제도, 스터디그룹 운영을 통해 체계적인 외국어 어학점수 취득을 지원하고 있습니다.

### 원어민교원 무료 영어회화특강

주 7회(삼성캠퍼스 5회, 오성캠퍼스 2회) 교내 원어민 교수님이 일상의 다양한 자유 주제를 가지고 한 시간 동안 영어회화 수업을 진행하고 있습니다. 공강 시간 중 참석 가능한 강의일정을 확인하여 온라인(SIMS)으로 신청하고 오프라인으로 진행되는 영어회화수업에 참가할 수 있습니다.

### 글로벌 외국어말하기대회

외국어 학습에 대한 지속적인 동기부여 및 국제화 역량 강화를 위해 매년 2학기 글로벌 외국어말하기대회를 통해 재학생들의 영어, 중국어, 일본어 실력을 발휘할 수 있는 행사를 개최하고 있습니다. 외국인 학생들의 경우 한국어 말하기 대회를 통해 모국의 문화와 역사, 한류에 대한 발표를 통해 한국 학생들과 교류할 수 있는 기회가 제공됩니다.

대구한의대학교는 국제화 시대의 주역이 될 인재를 양성하기 위하여 세계 유수의 교육기관과의 국제교류 프로그램을 통해 많은 재학생들이 각국의 언어와 문화를 체험할 수 있는 기회를 제공하고 있습니다.

○ 중국	위남사범대학	○ 미국	○ 스페인	○ 몽골
중국해양대학	하남사범대학	이스턴켄터키대학교	바르셀로나 자치대학	몽골국립대학
중국국립사회과학원	안산사범대학	발도스타주립대학교	○ 덴마크	몽골민족대학
호남사범대학	섬서방송통신대학	미네소타대학교	비아대학교	몽골국제대학
화남사범대학	섬서중의약대학	조지아대학교 약학대학	○ 독일	몽골국립의과대학
사천사범대학	상락학원	칼폴리대학교	헬름홀츠연구소	몽골국립생명과학대학교
천진국제생물의약연합연구원	서안번역학원	페어리킨슨대학교	○ 터키	○ 필리핀
북경중의약대학	안양공학원	캘리포니아리버사이드대학교	무스타파케말대학	라살르대학교
상해중의약대학	회해공학원	캘리포니아주립대 세크라멘토	파티대학	○ 태국
흑룡강대학교	<b>장춘중의약대학</b>	여번대학교 몽고메리	○ 러시아	아시안스칼라스대학
흑룡강중의약대학	○ 대만	뉴욕주립대학교 켄튼캠퍼스	러시아 국립의과대학	○ 베트남
북경의과대학 제9임상의과대학	중국의약대학	광주립대학교	올라노브스크 대학	하노이대학교
천진중의약대학	○ 일본	○ 영국	○ 우즈베키스탄	호치민외국어정보대학교
요녕중의학원	도야마대학	더비대학교	국립미슐디자인대학	호치민인문사회과학대학교
하북중의학원	오사카교육대학	울버햄튼대학교	타슈켄트동방대학	다낭대학교
반석시공립의원	바이코가쿠인대학	○ 호주	사마르칸트외국어대학교	호치민기술대학교
하남중의학원	후쿠오카현립대학	○ 카자흐스탄	알파라비카자흐스탄국립대	○ 말레이시아
황산대학	시마네현립대학	맥과리대학교	유라시아국립대학	마샤대학
귀양중의학원	가나자와세료대학	제임스록대학교 브리즈번	○ 키르기스스탄	썬웨이대학
강남의학원	국제의료복지대학	아들레이드대학교	키르기스스탄 국립의과대학	버지야대학
광서의과대학	도야마국제대학	어번대학교	○ 캐나다	○ 인도
섬서사범대학		○ 캐나다	빅토리아대학	세인트자비에대학교
		센테니얼대학		○ 페루
				페루아나 카에타노 헤레디아

## 복수학위제도(2+2)

재학생이 우리대학에서 2년 이상 수학한 후, 해외 자매결연대학에서 2년 이상 수학하고 학점을 취득하여 양교의 졸업 조건을 충족하면 양교에서 각각 학위를 받는 제도입니다.(미국 어번대학교 몽고메리, 중국 사천사범대학, 중국해양대학, 일본 도야마국제대학, 베트남 다낭대학 시행)

## 교환학생

재학생 중 해외자매결연대학으로 1개 학기(4개월) 또는 2개 학기(1년) 동안 파견됩니다. 재학 중 해외 유학의 기회를 이용하여 외국어 능력을 향상시키고 외국의 다양한 문화를 경험할 수 있는 좋은 기회입니다. 파견기간 중 등록금은 본교에 납부하고 자매결연대학 학비는 면제됩니다. (미국 어번대학교 몽고메리, 발도스타주립대학교, 영국 울버햄튼대학교, 중국 중국해양대학, 호남사범대학, 섬서사범대학, 하남사범대학, 안산사범대학, 천진중의학대학, 사천사범대학, 위남사범대학, 황산대학, 회해공학원, 상락학원, 서안번역학원, 일본 오사카교육대학, 후쿠오카현립대학, 가나자와세료대학, 도야마국제대학, 베트남 하노이대학교, 호치민외국어정보대학교, 다낭대학교, 호치민인문사회대학교, 인도 세인트자비에대학, 브루나이국립대학, 우즈베키스탄 사마르칸트대학교, 동방대학교 시행)

## 교비지원 어학연수

재학생들의 어학능력 향상, 외국문화 습득 및 세계시민으로서의 자질 함양 등을 목적으로 2002년 7월부터 시행하고 있으며, 참가하는 학생에게 해외학습장학금 지원 및 학점(1~3학점)인정 혜택을 제공합니다.[영국 울버햄튼대학교, 캐나다 빅토리아대학교, 미국 발도스타주립대학, 호주 아델레이드대학(예정), 중국 섬서사범대학, 중국해양대학, 일본 후쿠오카현립대학, 시마네현립대학, 말레이시아 썬웨이대학 시행]

## 해외인턴십

해외 현지 기업체에서 보수/무보수로 실제적인 업무를 배우고, 현지에서 사용되는 언어 및 해외 (기업)문화를 체험하여 국제적인 전문인을 양성하는 프로그램입니다. 학생들이 국제화 시대에 걸맞는 경쟁력을 기를 수 있으며, 참여하는 학생들에게 해외학습장학금을 지원하고 있습니다.[미국 및 영국 8주 단기 인턴십, 경상북도 해외인턴십 (H마트, 아진산업), 일본(간코쿠히로바), 싱가포르취업연계인턴십, 중국 상해(S&T)·항주·서안 인턴십, 글로벌현장학습, 뉴저지대권도인턴십, 미군캠프인턴십 등 시행]

## 해외현장학습

학점교류협정을 체결하고 있는 해외자매결연대학에서 1학기 또는 1년 동안 수업을 받는 제도입니다. 이수한 과목의 학점은 본교에서 취득한 학점과 동일하게 처리되며, 참가하는 학생들에게 해외학습 장학금을 지원합니다.(중국 공자학원 현장학습, 사천사범대학 및 중국해양대학 시행)

## DHU 글로벌 콜럼버스

재학생들이 팀을 구성하여 방학 중 일정 기간 동안 세계 각지의 문화를 체험하는 프로그램으로, 계획 수립 단계부터 프로그램 운영 및 결과보고 까지 학생들의 창의적이고 자율적인 계획서를 바탕으로 진행되며 참가하는 학생들에게는 국가별로 해외학습장학금을 지원합니다.

# 대구한의대학교 약도 / 캠퍼스 안내



◆ 입학 문의 : ☎ 053) 819-1702 ~ 1706 FAX. 053)819-1254

주소 : 경북 경산시 한의대로 1